

# Doro Tablet

Svenska

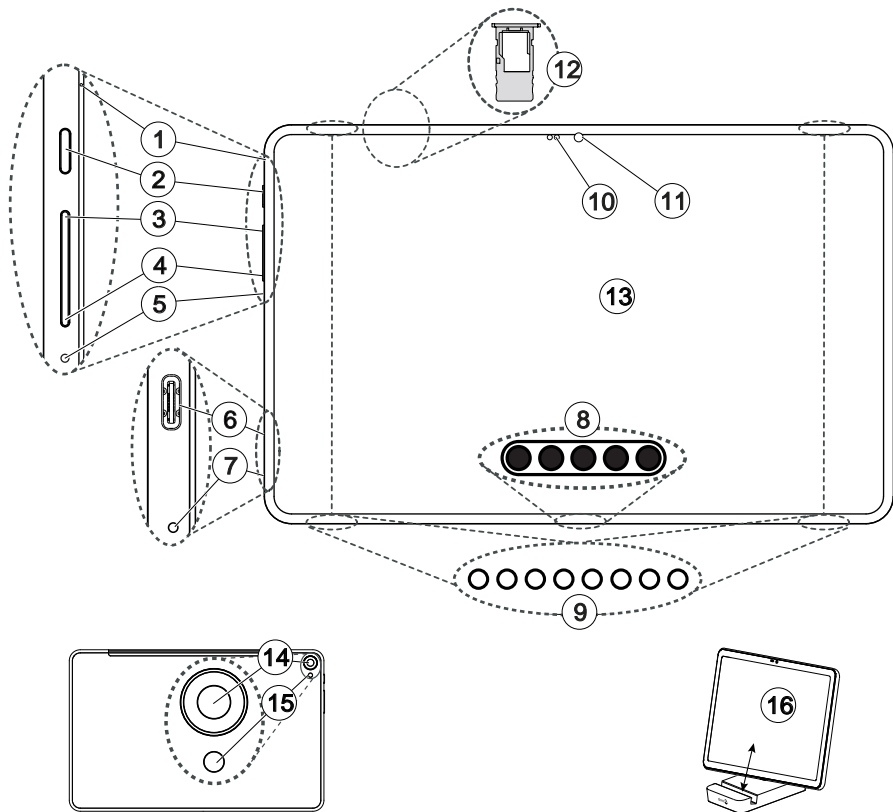











Denna guide är endast avsedd som referens. Den faktiska enheten, inklusive färg, storlek och skärmutformning, kan se annorlunda ut. Själva enheten och medföljande delar kan variera vad gäller bland annat programvara och vilka tillbehör som finns tillgängliga i din region och/eller som erbjuds av din operatör. Ytterligare tillbehör hittar du hos din lokala Doro-återförsäljare. Medföljande tillbehör fungerar optimalt tillsammans med surfplattan.





**Obs!** Illustrationerna används endast i förklarande syfte och avbildar kanske inte den aktuella enheten korrekt.

## Översikt

1. **Primär mikrofon**
2. **På/av-knapp**, håll in för att sätta på/stänga av surfplattan
3. **Volym UPP-knapp**
4. **Volym NED-knapp**
5. **Återställningshål**, tryck in ett gem eller liknande för att starta om maskinvaran.
6. **USB Type-C**, för batteriladdning eller anslutning till andra enheter som till exempel en dator eller ett headset
7. **Sekundär mikrofon**
8. **Tangentbordskontakt** (för kompatibelt tangentbordsstillbehör)
9. **4 x högtalare**
10. **Närhets-/ljussensorer**, justerar displayen baserat på omgivningsljuset och stänger av displayen när den täcks.
11. **Framåtvänd kamera, selfiekamera**
12. **Bricka för minneskort**
13. **Pekskärm**
14. **Baksideskamera**
15. **Blixt**
16. **Bordsstativ**  
Tunn skåra: Endast surfplatta  
Bred skåra: Surfplatta med skyddsfodral som tillbehör

# Innehåll

Hur du konfigurerar din Doro Tablet .....	1
Packa upp surfplattan .....	1
Komma igång.....	2
Infoga minneskort .....	3
Ladda surfplattan .....	4
Starta surfplattan .....	5
Lära känna surfplattan .....	6
Skärmskydd .....	6
Startguiden.....	6
Logga in i Google™ .....	6
Android™ och Google™ .....	7
Hjälpfunktioner .....	7
Använda pekskärmen.....	8
Sensorer .....	10
Startskärm .....	10
Låsskärm.....	10
Använda surfplattans knappar.....	11
Skärmlås .....	13
Ansiktsgenkänning (Ansiktslås) .....	14
App-skärmen .....	16
Snabba och enkla sätt att få tyst på surfplattan  .....	17
Statusfält .....	17
Meddelandefält.....	17
Panelen med snabbknappar .....	19
Skriva in text  .....	19
Tangentbordstillbehör .....	21
Ta en skärmdump .....	23
Ansluta till internet .....	23
Batteri.....	24
Navigera på surfplattan .....	26
Möt "EVA" – "Enkel, Vänlig och för Alla" (svenska)  .....	26
 Visa .....	27
 Skicka .....	27
 Sök .....	28
 Lägg till.....	28
 Hjälp.....	28

 Ställ in .....	29
Inställningar för surfplatta .....	29
Var inställningarna finns .....	29
Datum och tid.....	30
Inställningar för startsida/skärm  .....	30
Ljudinställningar  .....	33
Öka tillgängligheten ytterligare.....	33
Bluetooth-anslutningen® .....	34
Flygplansläge .....	35
Ansluta surfplattan till en dator.....	36
Information om min surfplatta .....	37
Säkerhetskopiering.....	38
Uppdatera enheten.....	38
Starta om surfplattan .....	39
Återställa surfplattan .....	40
Minne och lagring .....	41
Google™ Play Store .....	45
Installera appar .....	46
Avinstallera appar .....	46
Headset .....	47
Kontakter.....	47
Lägga till en ny kontakt.....	47
Hantera kontakter .....	47
Lägga till en kontaktgenväg på startskärmen.....	48
Importera och exportera kontakter .....	48
Trygghetsalternativ .....	48
Fjärrhjälp  .....	48
Google-sökning.....	49
Använda webbläsaren.....	49
Appar .....	50
E-post.....	50
Kamera .....	51
Hantera bilder i Galleriet .....	53
Internet (webbläsare) .....	54
Musik .....	54
Kalender .....	54
Alarm .....	55
Timer .....	56

---

Mina anteckningar .....	56
Ficklampa .....	56
Miniräknare .....	56
Google-appar .....	57
Molnet .....	58
Platsbaserade tjänster .....	58
Statusikoner .....	59
Säkerhetsinstruktioner .....	59
Nätverkstjänster och kostnader .....	59
Användningsområde .....	59
Medicinsk utrustning .....	60
Områden med explosionsrisk .....	60
Litiumpolymerbatteri .....	60
Skydda hörseln .....	61
GPS/platsbaserade funktioner .....	61
Skydda dina personliga uppgifter .....	61
Skadlig programvara och virus .....	62
Skötsel och underhåll .....	62
Garanti .....	63
Garanti gällande enhetens OS-programvara .....	64
Specifikationer .....	64
Copyright och andra meddelanden .....	65
Specifik absorptionsnivå (SAR) .....	67
Korrekt kassering av produkten .....	67
Korrekt kassering av batterier i denna produkt .....	67
EU-försäkran om överensstämmelse .....	68
Försäkran om ekodesign, energieffektivitet för externa nättaggregat .....	68

## Hur du konfigurerar din Doro Tablet

När du får din surfplatta finns det några åtgärder som du behöver vidta innan du börjar använda den.

### Packa upp surfplattan

Det första steget är att packa upp surfplattan och se vilka artiklar och vilken utrustning som ingår i leveransen. Se till att läsa igenom handboken så att du bekantar dig med utrustningen och basfunktionerna. Du hittar mer information om tillbehör och andra Doro-produkter på [www.doro.com](http://www.doro.com). Du kan även kontakta supporten.

- Vilka artiklar som medföljer enheten och vilka tillbehör som finns tillgängliga kan variera beroende på region och operatör.
- Medföljande artiklar är utvecklade för denna enhet och är kanske inte kompatibla med andra enheter.
- Utseende och specifikationer kan ändras utan föregående meddelande.
- Du kan köpa ytterligare tillbehör hos din lokala Doro-återförsäljare. Se till att de är kompatibla med enheten innan du köper dem.
- Använd endast laddare och tillbehör som har godkänts för användning med den aktuella modellen. Det kan vara farligt att ansluta andra tillbehör, och dessutom kan surfplattans typgodkännande och garanti bli ogiltiga.

## Komma igång

Innan du börjar använda din nya surfplatta kan du behöva följande:

- **Google-konto.** För att du ska kunna använda din nya surfplatta fullt ut behöver du ett Google-konto. Om du inte redan har ett konto ska du inte oroa dig – du kommer att bli vägledad genom kontoregistreringen när du startar surfplattan första gången. Det kan emellertid vara en god idé att tänka ut ett användarnamn och ett lösenord eftersom du kommer att behöva dessa för många olika tjänster som Gmail, Google Drive, Google Photos m.m.
- **Minneskort (valfritt).** Du kan välja att använda ett minneskort (microSD) som ett utökat internminne eller som ett bärbart minne.
- **Wi-Fi-åtkomst.** För att kunna ansluta till internet.

## Infoga minneskort

### Minneskort är valfritt och medföljer inte



#### OBSERVERA

Stäng av surfplattan och koppla ur laddaren innan du tar ut facket för minneskort.

Du kan använda ett externt minneskort om du behöver mer internt lagringsutrymme eller vill kunna flytta informationen på ett enkelt sätt.

### Mata ut facket för minneskort

1. Använd det medföljande stiftverktyget för att mata ut kortbrickan genom att försiktigt trycka in den tunna sidan i hålet. Se till att stiftet är vinkelrätt mot hålet så att du inte skadar enheten eller stiftet.
2. Dra försiktigt ut brickan ur skåran.
3. Placera minneskortet i brickan. Se till så att de guldfärgade kontakterna på minneskortet är vända nedåt, som på bilden. Kompatibel korttyp: microSD, microSDHC, microSDXC. Maximal storlek är 128 GB.
4. Sätt försiktigt tillbaka kortbrickan i skåran.

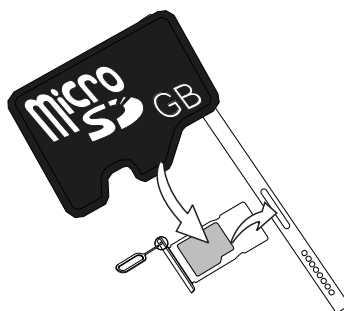

**Obs!** Du kan behöva starta om surfplattan för att minneskortet ska hittas.



#### OBSERVERA

Använd endast minneskort som är kompatibla med denna enhet.

Kompatibel korttyp: microSD, microSDHC, microSDXC.

Inkompatibla kort kan skada själva kortet, enheten och de data som sparats på kortet. Vissa surfplattor kan ha ett förinstallerat minneskort. Iakttag försiktighet så att inte kontakterna på minneskortet skrapas eller böjs när de placeras i facket.

Se *Externt minne*, s.42 för mer information.

## Ladda surfplattan

Även om det är möjligt att surfplattan levereras med tillräckligt med laddning för att slås på, rekommenderar vi att du laddar den fullt innan du använder den för första gången.



### OBSERVERA

Använd endast laddare och tillbehör som har godkänts för användning med den aktuella modellen. Det kan vara farligt att ansluta andra tillbehör, och dessutom kan surfplattans typgodkännande och garanti bli ogiltiga.

A

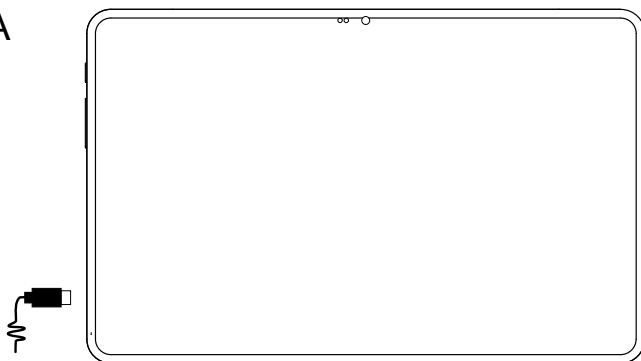

B

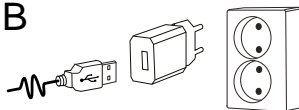

C

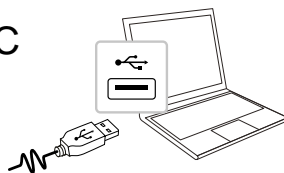

- A. Sätt in den smala änden  på medföljande USB-kabel i surfplattans laddningskontakt.
- B. Sätt in den andra änden på medföljande USB-kabel i väggkontaktladdaren som du sätter in i ett vägguttag.
- C. Du kan också ansluta den medföljande USB-kabeln till en USB-port på datorn. Normalt går det snabbare att ladda enheten om den kopplas till ett vägguttag.

Om surfplattan stängs av under laddning fortsätter den att laddas. Tryck på **på/av-knappen** för att visa laddningsstatus.

---

## Spara energi

Dra ut kontakten till laddaren ur vägguttaget när batteriet är fulladdat och du har kopplat bort laddaren från enheten.

**Obs!** Skärmen stängs av efter en stund för att spara ström. Tryck på **på/av-knappen** för att aktivera skärmen, se *Låsskärm*, s.10

Om batteriet är helt urladdat går det inte att sätta på enheten direkt efter att du har anslutit laddaren. Låt ett helt urladdat batteri ladda i några minuter innan du startar enheten.

## Starta surfplattan

**Obs!** När du startar surfplattan kan de appar som är installerade behöva uppdateras. Du måste ha internetåtkomst för att kunna uppdatera apparna, och det kan ta några minuter. En trådlös internetanslutning krävs.

Surfplattan kan verka lite långsam medan uppdateringen pågår.

- När du har laddat enheten fullt slår du på den genom att trycka på och hålla ned **på/av-knappen**. Håll den nedtryckt tills surfplattan vibrerar och skärmen tänds.
- Vänta tills surfplattan har startat.

## Stänga av surfplattan

- Håll in **på/av-knappen** tills alternativmenyn öppnas.
- I alternativmenyn, tryck på **Stäng av** (du kan även trycka på **Starta om** för att starta om surfplattan).

## Lära känna surfplattan

### Skärmskydd

Ta bort den skyddsfilm som sitter på surfplattan innan du börjar använda den.

### Startguiden

När du startar enheten för första gången visas en startguide som hjälper dig att göra grundläggande inställningar, anpassa enheten och logga in på dina konton, till exempel ett Google™-konto.

Enhetens displayspråk är det första du behöver ställa in. Det är också möjligt att ändra alla inställningar som görs med hjälp av startguiden vid ett senare tillfälle om du inte är säker på vad du ska göra.

Du får även ett antal instruktioner som visar hur du hanterar din surfplatta. Du hittar fler instruktioner på  *Hjälp*, s.28.

### Logga in i Google™

#### VIKTIGT!

Du måste ha internetåtkomst för att använda den här tjänsten. Se *Ansluta till internet*, s.23.

För att du ska kunna använda din surfplatta fullt ut behöver du ett Google™-konto. Ett enda gratiskonto ger dig tillgång till kostnadsfria Google-produkter som Gmail™, YouTube™, Google Maps™, Google Drive™, Google Photos™ och andra Google-produkter. Det är ett bekvämt sätt att hantera surfplattans appar, kontakter, kalenderhändelser, påminnelser och mycket annat. Du kan även säkerhetskopiera information om du skulle tappa bort din surfplatta. Du behöver inte använda någon av de specifika Google-tjänsterna, som Gmail, dagligen om du inte vill, och du kan lägga till andra e-postkonton i surfplattan.

### Skapa Google™-kontot

1. Välj  **Play Store** från startskärmen.
2. Följ instruktionerna på skärmen för att slutföra kontoinställningarna.

**VIKTIGT!**

Det är mycket viktigt att du kommer ihåg ditt användarnamn och lösenord för Google-kontot. Vid en återställning till fabriksinställningar eller en uppdatering från ett microSD-kort kräver Googles stöldskydd att du anger det Google-konto du senast loggade in på med surfplattan. Detta sker från startskärmen, och syftet är att verifiera din identitet. Surfplattan startar inte förrän du har verifierat att du verkligen är du. Om du har fler Google-konton, var noga med att du anger uppgifterna för rätt konto.

**Android™ och Google™**

Operativsystemet Android™ används på din nya surfplatta Android™ är ett särskilt system för bärbara enheter som Google™ har utvecklat. Det bygger på en Linux-version och flera andra open source-programvaror och är framför allt avsett för bärbara enheter med pekskärm, till exempel surfplattor.

Om du behöver mer hjälp med Android™, gå till [support.google.com/android/](https://support.google.com/android/).

Android™ hör ihop med en uppsättning programvaror från Google™. Dessa kallas tillsammans för Google Mobile Services (GMS), och de finns förinstallerade på din enhet. Bland dem finns appar som Gmail, app-butiken Google Play, webbläsaren Google Chrome och Googles sökkapp.

Du kan hitta mer information om apparna som ingår i Google Mobile Services (GMS) på [support.google.com](https://support.google.com). Välj sedan den app du behöver hjälp med.

**Hjälpfunktioner**

Symbolerna hjälper dig att läsa hjälpavsnitten i handboken.



Syn



Hantering



Hörsel



Säkerhet

## Använda pekskärmen

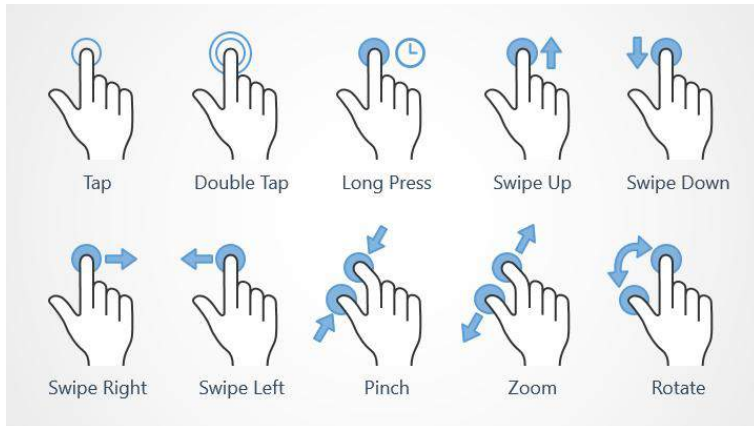

### Trycka på (Tap)

- Tryck på ett objekt, till exempel en knapp eller programikon, för att markera eller öppna det. Du kan också markera kryssrutor i exempelvis alternativlistor genom att trycka på dem.

### Dubbeltryckning (Double Tap)

- Tryck på samma objekt två gånger i snabb följd, till exempel för att zooma in en karta eller bild.

### Lång tryckning (Long Press)

- Tryck och håll kvar fingret på ett objekt på skärmen. En del åtgärder inleder man med en lång tryckning, till exempel när en ikon ska flyttas på startskärmen.

### Svepa (Swipe Up, Swipe Down, Swipe Right and Swipe Left)

- En svepning innebär att du håller fingret mot skärmen och drar åt något håll. Då flyttar skärmen sig. Sveper du exempelvis till vänster på startskärmen går du till nästa startskärm. Dra eller snärta (svep snabbt) med fingret på skärmen i den riktning som du vill gå. Se det som att du använder vänster- och högerpilarna på datortangentbordet. **Snärta** innebär att svepa snabbare, dvs. snabbt snärta till med fingret, på skärmen i den riktning du vill gå på en sida.

## Nypa (Pinch)

- Håll två fingrar som ett "V" och sätt fingertopparna mot skärmen. Nyp sedan ihop för att zooma ut en karta. Den här funktionen är inte alltid tillgänglig.

## Zooma (Zoom)

- Håll ihop två fingrar och sätt fingertopparna mot skärmen. Dra sedan isär dem för att zooma in en karta. Den här funktionen är inte alltid tillgänglig.

## Rotera kartor (Rotate)

- Använd två fingrar för att rotera kartan med- eller moturs. Tryck på ikonen med kompassnålen för att återställa kartan så att norr hamnar längst upp på skärmen igen.

## Dra och släppa

- Att dra och släppa är ett sätt att flytta objekt från ett ställe till ett annat – till exempel en app på skärmen. Du flyttar en app genom att hålla fingret mot en app och hålla den nere. När du drar fingret över skärmen följer appen med. Du kan på så vis flytta appen till en annan plats på skärmen eller på en annan skärm. Stanna med fingret på den plats där du vill ha appen, och lyft fingret. Appen stannar där du släppte den.



### **OBSERVERA**

Undvik att repa pekskärmen, peka inte på den med något vasst och se till att den inte kommer i kontakt med vatten. Vidrör inte skärmen om glaset har spruckit eller krossats.

## Sensorer

Enheten har sensorer bredvid frontkameran som känner av ljus och närhet. Sensorerna syns inte, men det kan vara bra att veta att sensorerna sitter bredvid selfiekamerans lens.

- **Ljussensorn** känner av ljuset i omgivningen och justerar skärmens ljusstyrka om den är inställd på automatiskt läge.
- **Närhetssensor (trycksensor)** för att känna av rörelser. Den kan stänga av pekskärmen så att du inte råkar aktivera andra funktioner.

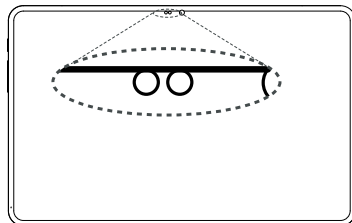

## Startskärm

Startskärmen är den första skärmen du ser på Doro Tablet, och här är det praktiskt att placera de appar och favoritkontakter du använder oftast. Du kan också använda din favoritbild som bakgrund för startskärmen. Använd sökfältet Google™ för att snabbt hitta det du letar efter. Information om hur du hanterar genvägarna på startskärmen finns i *Widgetar*, s.31.

### Gå till startskärmen

- Tryck på startskärmsikonen .

## Låsskärm

Skärmen stängs av och låses när du inte använder surfplattan. Låsskärmen kan visa datum och tid, men också olika meddelanden som missade samtal eller SMS.

**Obs!** Din surfplatta är fortfarande igång trots att skärmen är släckt. Den tar emot e-post, uppdateringar från sociala medier och så vidare. Surfplattan fortsätter också att spela musik medan skärmen är släckt.

### Aktivera skärmen

- Tryck kort på **på/av-knappen**.

### Låsa skärmen



- Tryck kort på **på/av-knappen**.

Mer information finns i *Skärmlås*, s.13.

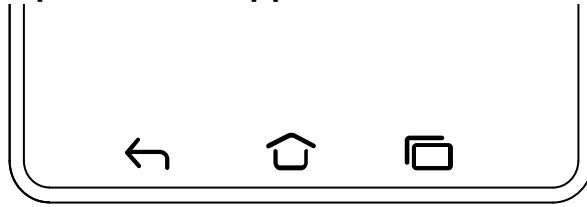
## Använda surfplattans knappar



### Startknapp

- Tryck på  för att återgå till startskärmen.
- Tryck och håll ned  för att starta **Google Assistant**. **Google Assistant** är en smart personlig assistent från Google, och är en del av mobilappen för Google-sökning.

#### VIKTIGT!

Du måste ha internetåtkomst och ett Google-konto (se *Logga in i Google™*, s.6) för att använda den här tjänsten.

För att ansluta till ett Wi-Fi-nätverk, se *Ansluta till internet via ett trådlöst nätverk (Wi-Fi)*, s.23.

### Bakåtknapp

Tryck för att återgå till föregående sida eller för att stänga en dialogruta eller meny.

### Tangentbordsknappen Stäng

Tryck på knappen för att stänga tangentbordet.

### Senaste-knapp (översiktsknapp)

- Tryck på  för att visa senast använda appar.
  1. Tryck på en app för att öppna den.
  2. Tryck på appikonen högst upp för att få information om appen.
- Tryck två gånger för att växla till föregående app.



### Volymknappar

- I viloläge används volymknapparna för att ändra medievolym.

Tryck på alternativikonen ●●● längst ned för att visa fler alternativ för ljud och volym.

- För att ändra volymen på musik och videoklipp i applikationer som spelar musik eller annat ljud (till exempel spel eller videospelare).
- För att zooma in i kameraläge. Se *Kamera*, s.51 för alternativa inställningar för volymknapparna.

## Rörelser

Du kan även hantera surfplattan med gester. Inställningarna för gester hittar du via  **Ställ in** →  **Avancerade inställningar** → **System** →

### Rörelser.



## Öppna kameran snabbt

Aktivera detta för att skärmen ska slås på när du tar upp enheten.

## Systemnavigering

Du kan välja att dölja navigeringsknappfältet och istället använda svepning för navigering på din enhet.

Med **Navigering med rörelser** aktiverad:

- För att komma till Startskärmen (samma som ) sveper du uppåt från skärmens nederkant.
- För att växla appar (samma som ) sveper du uppåt från skärmens nederkant, håller kvar och släpper sedan.
- För att gå tillbaka (samma som ) sveper du från antingen vänster eller höger kant.

Välj **Navigering med tre knappar** för att återgå till vanlig systemnavigering.

## Plocka upp för att kolla surfplattan

Aktivera detta för att skärmen ska slås på när du tar upp enheten.

## Funktionsknappar

Android-smartsurfplattor som din Doro Tablet och de flesta Android-appar har samma ikoner. Många av ikonerna du ser på pekskärmen är faktiskt knappar. Om du inte ser rätt text, bilder eller information kan du prova att röra vid skärmen eller trycka på en ikon för att visa en lista med alternativ eller komma till en annan meny.

## Hitta fler alternativ



Flera alternativ (i åtgärdsfältet eller i appar).

eller



## Aktivera och inaktivera funktioner



Aktiverade funktioner.





Inaktiverade funktioner.

## Skärmlås

Skärmlåset förhindrar att skärmen används av misstag när du inte använder surfplattan och skyddar även dina data om surfplattan skulle gå förlorad eller bli stulen.

### Inställningar för skärmlås

Du kan ändra hur låsningen av skärmen fungerar om du vill förhindra att andra kommer åt din personliga information.

1. För att aktivera skärmlåset eller ändra hur det fungerar, tryck på  **Ställ in** →  **Avancerade inställningar** → **Säkerhet**.
2. Tryck på **Skärmlås**. Om du redan har aktiverat ett skärmlås måste du ange upplåsningskoden eller -mönstret.  
Tryck för att välja något av följande alternativ:
  - **Inget** för att låsa upp, tryck på **på/av-knappen**. Det här alternativet erbjuder ingen säkerhet.
  - **Svep** för att låsa upp drar du  uppåt med fingret. Det här alternativet erbjuder ingen säkerhet.
  - **Mönster** för att låsa upp följer du ett mönster på skärmen med fingret. Det här alternativet erbjuder medelhög säkerhet.

**Obs!** Du kan följa prickarna i vilken ordning som helst men du kan bara passera varje prick en gång. Minst fyra prickar måste ingå i mönstret.

  - **PIN** (standardinställning) för att låsa upp skriver du en PIN-kod. En PIN-kod består bara av siffror. Ange minst fyra siffror, och upprepa sedan samma fyra siffror igen för att bekräfta dem. Det här alternativet erbjuder medelhög till hög säkerhet.

- **Lösenord** för att låsa upp skriver du ett lösenord. Ett lösenord kan bestå av bokstäver och/eller siffror. Ange minst fyra tecken, inklusive siffror och symboler, och upprepa sedan samma lösenord igen för att bekräfta det. Det här alternativet erbjuder hög säkerhet.

**Obs!** Du kan också använda ansiktsgenkänning (**Ansiktslås**) för att låsa upp din enhet. Upplåsning med hjälp av ansiktsgenkänning kräver ytterligare ett sätt att säkra din enhet, som **Mönster PIN** eller **Lösenord**. Mer information finns i *Ansiktsgenkänning (Ansiktslås)*, s.14. Detta alternativ är mindre säkert än **Mönster, PIN** eller **Lösenord**.

### VIKTIGT!

Det är vettigt att välja ett lösenord, en PIN-kod eller ett mönster som är lätt att komma ihåg, men försök göra det tillräckligt svårt, så att andra inte kan gissa din kod eller ditt mönster. Lösenordet, PIN-koden eller mönstret är tillsammans med dina Google-inloggningsuppgifter grunden för surfplattans stölskyddsfunktioner. När du har ett säkert skärmlås och ett Google-konto på din surfplatta gör du det besvärligare för en tjuv eller annan person att få tag i dina personuppgifter eller återställa din surfplatta. Förvara uppgifterna om skärmlås och Google-inloggning på en säker plats! Se *Återställa surfplattan*, s.40.

## Ansiktsgenkänning (Ansiktslås)

**Obs!** Du kan via inställningarna använda ditt ansikte för att låsa upp din enhet, godkänna köp eller logga in på appar.

- Om du använder ansiktsgenkänning som skärmupplåsningssätt kan du inte använda ditt ansikte för att låsa upp skärmen första gången efter att du har slagit på eller startat om enheten. Du måste då låsa upp skärmen med det lösenord, mönster eller den PIN-kod du ställde in i samband med att du registrerade ditt ansikte. Var försiktig så att du inte glömmer bort mönstret, PIN-koden eller lösenordet.
- Om du ändrar skärmlåset till Slep eller Inget, som inte är några säkra funktioner, kommer dina ansiktsgenkänningsdata att raderas. Om du vill använda dina ansiktsgenkänningsdata i appar eller funktioner måste du registrera dina ansiktsgenkänningsdata på nytt.

**VIKTIGT!**

Tänk på följande innan du använder ansiktsgigenkänning för upplåsning av din enhet.



- Din enhet kan låsas upp av någon eller något som ser ut som din bild.
- Ansiktsgigenkänning är mindre säkert än mönster, PIN-kod eller lösenord.
- I mörker, svagt ljus och motljus är det svårare att låsa upp sin enhet med hjälp av ansiktsgigenkänning.

## För bättre ansiktsgigenkänningsfunktion

Tänk på följande när du använder ansiktsgigenkänning:

- Se till att ditt utseende ser normalt ut när du registrerar ditt ansikte, t. ex. om du bär glasögon, mössa, mask, har skägg eller använder mycket makeup.
- Se till att du befinner dig i ett väl upplyst område och att kameranlinsen är ren.
- Se till att bilden inte är suddig så att du kan få bättre matchningsresultat.

## Registrera en ansiktsbild för första gången



1. Tryck på  **Ställ in** →  **Avancerade inställningar** → **Säkerhet** → **Ansiktslås**.
2. Ange vid behov ditt mönster, lösenord eller din PIN-kod.  
Om du inte redan har ställt in en skärmlåsningsmetod, som **Mönster**, **PIN** eller **Lösenord** måste du välja **Ansiktslås + mönster**, **Ansiktslås + pinkod** eller **Ansiktslås + lösenord**.
3. Placera ditt ansikte innanför avkänningsområdet på skärmen och följ instruktionerna på skärmen för att slutföra ansiktsregistreringen.
4. Tryck på **Klar** när du är klar.

**Obs!**

Tänk på följande om du använder upplåsning genom ansiktsgenkänning för att låsa upp din enhet, logga in på appar och bekräfta betalningar:

- Surfplattan kan låsas upp oavsiktligt bara genom att du tittar på den.
- Surfplattan kan låsas upp av någon annan om denna person håller surfplattan mot ditt ansikte, även om du har ögonen stängda.
- Surfplattan kan låsas upp av någon som ser ut ungefär som du.

**Ta bort upplåsning genom ansiktsgenkänning**

1. Tryck på  **Ställ in** →  **Avancerade inställningar** → **Säkerhet** → **Ansiktslås**.
2. Ange ditt mönster, lösenord eller din PIN-kod.
3. Tryck på **Radera ansiktsmodell** för att radera dina ansiktsupplåsningsdata permanent och bekräfta med **Ta bort**. Efter borttagning behöver du din PIN-kod, ditt mönster eller lösenord för att låsa upp surfplattan, logga in på appar och bekräfta betalningar.

**App-skärmen**



Applikation är ett annat ord för program, och på mobiltelefoner eller surfplattor kallas de ofta för appar. På app-skärmen hittar du de appar som redan finns installerade på Doro Tablet när du köpte den, plus andra appar som du själv väljer att installera. App-skärmen är större än skärmbredden, så du måste rulla nedåt för att visa hela innehållet.

**Öppna app-skärmen**

- Svep uppåt från startskärmen eller tryck på pilen .
- Svep uppåt eller nedåt för att visa alla installerade applikationer.

**Tips:** Du kan även svepa uppåt eller nedåt för att öppna eller stänga den utökade startskärmen.



**Stänga app-skärmen**

- Tryck på  eller .

Information om hur du installerar/avinstallerar appar finns i *Google™ Play Store*, s.45.

---

## Snabba och enkla sätt att få tyst på surfplattan

- Använd volymknapparna för att ändra medievolym (musik, video).
- Dra i reglaget på skärmen för att justera ljudvolymen.
- Tryck på ikonen längst upp för att växla till aviseringsläge för surfplattan:
  - Tryck på  för att aktivera ringsignaler.
  - Tryck på  för att aktivera **Tyst läge**.
  - Tryck på  för att aktivera **Vibrationsläge**.
- Tryck på inställningsikonen **•••** längst ned för att visa fler alternativ för ljud och volym.

## Statusfält

I statusfältet överst på skärmen visas signalstyrka, nya appar och appar som används samt batteristatus.



## Meddelandefält

Öppna meddelandefältet om du vill se mer information om symbolerna i statusfältet eller om dina meddelanden. Här finns även vissa inställningar för surfplattan som t.ex. **Wifi** och **Ficklampa**.

## Öppna och stänga meddelandefältet

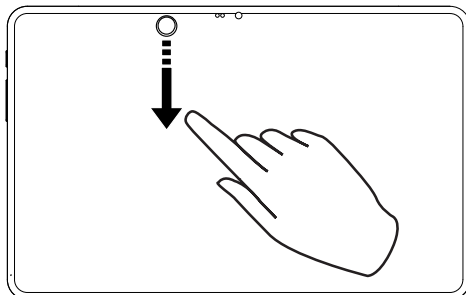
Öppna meddelandefältet genom att svepa statusfältet nedåt.



Stäng meddelandefältet genom att svepa uppåt två gånger, trycka två gånger på , eller trycka på  för att återgå till startskärmen.

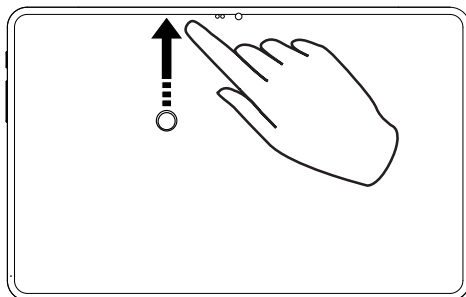

## Ta bort meddelanden

- Tryck på **Rensa alla** om du vill ta bort alla meddelanden.
- Du kan ta bort ett meddelande i taget genom att svepa åt vänster eller höger.

## Meddelanden på låsskärmen

Alla app-meddelanden visas på låsskärmen. Du kan inte bara läsa dem, utan du kan också hantera dem på olika sätt. Beroende på vilken typ av meddelande det gäller kan du:



- **Svepa** för att avfärda.
- **Trycka** för att svara.
- **Trycka två gånger** för att gå till aktuell app.

**Obs!** Om du vill dölja känsliga meddelanden, svep statusfältet nedåt två gånger och tryck på  → **Aviseringar** → **Aviseringar på låsskärmen** → **Visa konversationer, standard och ljudlösa**, **Dölj ljudlösa konversationer och aviseringar** eller **Visa inga aviseringar**.

## Panelen med snabbknappar



### Använda snabbknappar för inställningar

Svep statusfältet nedåt för att öppna panelen med snabbknappar. Genom att trycka på en ikon kan du hantera funktionen direkt i panelen med snabbknappar. Du kan till exempel tända och släcka ficklampan och aktivera/inaktivera funktionen för trådlöst nätverk. Ett långt tryck på ikonen går till motsvarande sida med Android-inställningar där du hittar samtliga tillgängliga kontroller.

**Tips:** Svep nedåt igen och använd genvägen  för att gå till  **Ställ in** →  **Avancerade inställningar.**

### Anpassa panelen för snabbknappar

När du sveper nedåt från skärmens ovkant visas inte bara dina meddelanden, utan även ett snabbåtkomstfält med de fem första brickorna i din panel med snabbknappar.

1. Svep nedåt från skärmens ovkant för att visa panelen med snabbknappar.
2. Svep nedåt igen och tryck på  **Redigera.**
3. Tryck länge på valfri bricka för att flytta, lägga till eller ta bort den från panelen med snabbknappar.
4. Tryck på  för att avsluta redigeringsläget.

Du kan få mer hjälp på [support.google.com/android/answer/9083864](https://support.google.com/android/answer/9083864).

### Skriva in text

Du kan skriva in text, siffror och andra tecken med tangentbordet på skärmen. Välj ett textfält för att öppna tangentbordet på skärmen. Du kan anpassa tangentbordet på skärmen på olika sätt för att göra det mer lättläst.

#### Aktivera tangentbordet

- Tryck på ett textfält.

#### Dölja tangentbordet

- Tryck på ikonen .

## Specialtecken och siffror

1. Tryck på **?123** för att visa flera tecken.
2. Välj önskat tecken eller **=\<** för att visa ytterligare tecken.
3. Välj **ABC** för att återgå.





## Flytta markören i texten

- Tryck var som helst i texten för att visa markören. Sätt fingret på markören  för att flytta den i texten. Medan du drar fingret över texten på skärmen följer markören med. Stanna med fingret på den plats där du vill ha markören, och lyft fingret. Markören stannar där du släppte den.



## Växla mellan versaler och gemener

**Shift-knappen**  finns längst ned till vänster på tangentbordet. Inledande versaler aktiveras när du börjar skriva in text. Inledande versaler innebär att skriva ett ord med första bokstaven versal och övriga bokstäver gemena.

**Obs!** Tryck två gånger på **Blanksteg** för att skriva en punkt följt av ett blanksteg.

- Tryck två gånger på **Shift-knappen**  för att skriva med enbart STORA bokstäver .
-  för att skriva med enbart små bokstäver.
-  för att skriva med inledande versaler.

## Smileys och Emojis

1. Tryck på  för att visa en lista med bilder.
2. Välj önskad bild.
3. För att återgå, välj **ABC** eller tryck på .

## Skriva in text med ordboksfunktion

När du börjar skriva in text föreslår ordboken ord baserat på de bokstäver som du redan har använt. När du har skrivit klart något kan du gå tillbaka och trycka på ett felstavat eller felaktigt automatiskt korrigerat ord. Tryck på det felstavade eller felaktigt automatiskt korrigerade ordet för att välja andra möjliga automatiska korrigeringar. Detta är det enklaste sättet att rätta misstag. Om du inte hittar önskat ord använder du backstegstangenten för att radera och sedan skriva in ett nytt ord.

## Skriva in text

1. Börja skriva ett ord så kanske tangentbordet kommer med ett ordboksförslag medan du skriver. Du kan trycka på ett ordboksförslag nedanför inskriven text för att automatiskt skriva klart ordet.
2. Tryck på **blanksteg** för att behålla det valda ordet och fortsätta med nästa ord.

## Klipp ut, kopiera, klistra in och dela



**Klipp ut, Kopiera, Dela, Markera allt** och **Klistra in** är funktioner som kan användas i e-postmeddelanden, SMS, textrutor och i stort sett var som helst.

**Obs!** Tryck länge på valfri ikon i åtgärdsfältet för att visa ett textfält som beskriver vad knappen är bra för.

1. Tryck länge på den text du vill kopiera.
2. Ordet eller texten markeras  <sup>text</sup>. Flytta markören på ömse sidor om texten för att göra markeringen större eller mindre.
3. När det markerade området är lagom stort, välj **Klipp ut** eller **Kopiera**.
4. Tryck länge på den plats där du vill klistra in texten. Textrutan **Klistra in** visas. Tryck på textrutan för att klistra in texten.

## Välja tangentbord och anpassa tangentbordet

Du kan välja att anpassa ditt tangentbord, beroende på vilket tangentbord du valt.

1. Tryck på  **Ställ in** →  **Avancerade inställningar** → **System** → **Språk och inmatning** → **Skärmtangentbord**.
2. Tryck på lämpligt tangentbord och anpassa det efter dina önskemål.

## Tangentbordstillbehör

För att göra det enklare att skriva kan du fästa ett tangentbord som säljs som tillbehör.

**Obs!** Tangentbordstillbehöret är endast tillgängligt för vissa marknader/länder. Tangentbordslayouten varierar från land till land, så se till att du har ett tangentbord som lämpar sig för ditt språk.

## Översikt över tangentbord

- A. Kamerahål
- B. Fällbart stativskydd
- C. Anslutning till surfplatta
- D. Förstärkta hörn på hållare för surfplatta
- E. Tangentbord
- F. Styrplatta

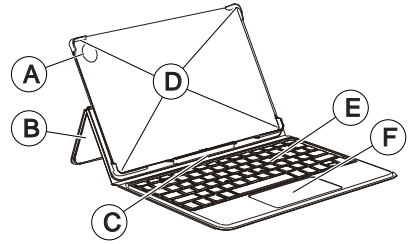

## Ansluta tangentbord

- A. Skjut in surfplattan ovanifrån och se till att:
- B. Det nedre vänstra hörnet glider in i det nedre vänstra hörnet på hållaren.
- C. Det nedre högra hörnet glider in i det nedre högra hörnet på hållaren.
- D. Tangentbordets stift är i linje med surfplattans kontakter.
- E. Tryck in surfplattans övre vänstra hörn i hållarens hörn.
- F. Tryck in surfplattans övre högra hörn i hållarens hörn.

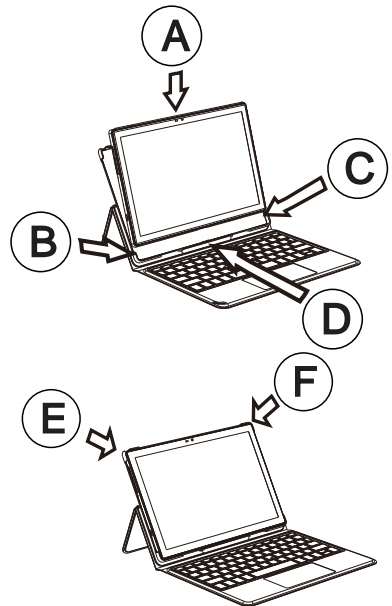

## Koppla bort tangentbordet

- A. Tryck ut surfplattans övre vänstra hörn ur hållaren.
- B. Tryck ut surfplattans övre högra hörn ur hållaren.
- C. Lyft försiktigt ut surfplattan ur hållaren.

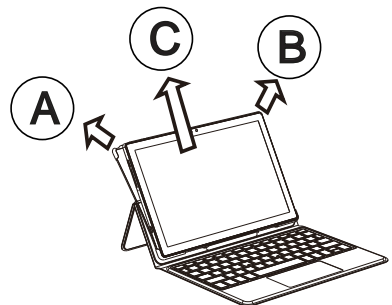

## Ställ in tangentbordsspråk

När tangentbordet är anslutet får du ett meddelande om att ställa in språket så att det matchar tangentbordet.

Om du inte får detta meddelande, tryck på:

 **Ställ in** → **Avancerade inställningar** → **System** → **Språk och inmatning** → **Fysiskt tangentbord** → **Doro Keyboard™** → **Ställ in tangentbordslayouter** → Välj och aktivera önskat tangentbordsspråk.

Mer information finns på [support.google.com/gboard/answer/7068494](https://support.google.com/gboard/answer/7068494).

## Ta en skärmdump

Det är lätt och ofta praktiskt att kunna ta en bild av surfplattans skärm, en skärmdump. Information om visning av skärmdumparna finns i *Hantera bilder i Galleriet*, s.53.

### Ta en skärmdump

1. Leta reda på den skärm du vill ta en ögonblicksbild av.
2. Håll samtidigt in **på/av-knappen** och **minusknappen för volym**.

## Ansluta till internet

Din Doro Tablet är precis som en vanlig surfplatta. Du kan dessutom använda internet, skicka och ta emot e-post, installera appar och spel och använda sociala medier som Facebook och Twitter – men då måste du ha en internetanslutning. Om du inte konfigurerade en internetanslutning med hjälp av startguiden när du startade surfplattan för första gången, följ instruktionerna nedan.

### Ansluta till internet via ett trådlöst nätverk (Wi-Fi)

Använd **Wi-Fi** för att ansluta din surfplatta till internet. Du kanske redan har Wi-Fi hemma och det finns ofta tillgängligt på din arbetsplats. Tänk på att dra nytta av kostnadsfria nätverk på kaféer, hotell, tåg och bibliotek. När du ansluter till internet via Wi-Fi slipper du extra kostnader för datatrafiken, förutsatt att du förstås inte behöver betala för att använda det trådlösa nätverket.

1. Tryck på  **Ställ in** →  **Min Internet-anslutning** → **Wi-Fi** på startskärmen.

- Tryck på  för att aktivera. Tillgängliga nätverk visas i en lista. Nätverken kan vara öppna eller säkra (🔒).
- Tryck på önskat nätverk och tryck på **Anslut**.  
Om det är säkert anger du lösenordet. Tryck på **Visa lösenord** om du vill visa lösenordet i klartext.  
Om du behöver mer information, kontakta berörd nätverksadministratör.

**Tips:**  visas i statusfältet när anslutningen är aktiv.

Du kan enkelt stänga av och slå på **Wi-Fi** med snabbknapparna i meddelandefältet. Öppna meddelandefältet genom att svepa statusfältet nedåt.

**Obs!** Tänk på att surplattan minns alla trådlösa nätverk du ansluter till. Om Wi-Fi är aktiverat ansluter surfplattan automatiskt till ett tidigare nätverk nästa gång du befinner dig inom täckningsområdet. Vissa öppna nätverk kräver att du loggar in på en webbsida innan du får åtkomst till nätverket.

### Använda en mobil hotspot

Om du har en smartphone som stödjer delning av internetanslutningar kan du använda telefonens mobildata för att ansluta din surfplatta till internet. Att dela en anslutning på det här sättet kallas för tjudring (tethering) eller användning av en hotspot. De flesta moderna smartphones kan dela mobildata via Wi-Fi, Bluetooth eller USB.

#### VIKTIGT!

Användning av datatjänster kan medföra extra avgifter för datatjänster. Vi rekommenderar att du kontaktar din tjänsteleverantör för att ta reda på vilken dataanvändning ditt abonnemang medger. Vissa mobiloperatörer begränsar eller debiterar extra för tjudring (tethering). Vi rekommenderar att du kontrollerar detta med din operatör.

## Batteri



### Öka laddningshastigheten

- Stäng av enheten eller dess skärm om du vill att det ska gå snabbare att ladda batteriet. Tryck på **på/av-knappen** för att visa laddningsstatus.

2. Du kan använda enheten medan den laddas, men det kan då ta längre tid att ladda batteriet helt.
3. Om enheten blir varm eller den omgivande lufttemperaturen stiger kanske laddningshastigheten automatiskt minskar. Detta är ett normalt driftstillstånd för att skador på enheten ska förhindras.

## Batterisparläge

När batterisparläget är aktiverat bidrar det till att batteriet räcker längre. Batterisparfunktionen är utformad för att aktiveras när surfplattans batterinivå når en viss nivå. För att spara batteri stängs vissa funktioner av, medan andra går långsammare än vanligt, till exempel: synkronisering i bakgrunden, vibrations (vibration vid beröring stängs av), processer för e-post/SMS m.m.



1. Från startskärmen, tryck på  **Visa** →  **Information om min surfplatta** → **Batteriinformation** → **Batterisparläge** → aktivera **Använd batterisparläge**.
2. När den här funktionen är aktiverad ändrar batteriet i statusfältet längst upp på skärmen färg till orange. På så vis ser du direkt att läget har aktiverats.
3. För att automatiskt aktivera strömsparläge när återstående batteriladdning når denna förinställda nivå, tryck på **Ställ in ett schema** → **Utifrån procent**.
4. Justera vid behov återstående procent för batterinivån då strömsparläget ska aktiveras automatiskt.

**Obs!** Du kommer att bli tillfrågad om du vill aktivera strömsparläget när batterinivån når inställt värde. Batterisparfunktionen stängs av automatiskt när du laddar enheten.

## Minska batteriförbrukningen

Här följer några tips på hur du kan göra så att surfplattans batteri räcker längre genom att minska batteriförbrukningen.

- Ladda surfplattan ofta, helst varje dag. Laddningen påverkar inte batteriets livslängd.
- Stäng av **Wifi** när den inte används. Använd meddelandefältet för att inaktivera funktionen.
- Stäng av **Bluetooth** när den inte används. Använd meddelandefältet för att inaktivera funktionen.

- Inaktivera autosynkning av appar och synkronisera apparna manuellt, på samma sätt som e-post, kalender och kontakter.
- Använd menyn i  **Visa** →  **Information om min surfplatta** → **Batteriinformation** → **Batteriförbrukning** för att se vilka appar som förbrukar mest ström.
- Minska skärmens ljusstyrka, se *Ljusstyrka*, s.32.
- Stäng av enheten eller aktivera **Flygplansläge** när du befinner dig i områden med dålig täckning. Enheten söker kontinuerligt efter tillgängliga nät, och detta förbrukar ström. Se *Flygplansläge*, s.35.
- Även GPS-funktionen drar mycket batteri. Om du vill förhindra att apparna automatiskt meddelar din position, stäng av platsrapportering, se *Stänga av GPS-platstjänster*, s.58.
- Använd handsfree-enheter för att lyssna på musik. En handsfree förbrukar mindre batteri än enhetens egna högtalare.
- Lås skärmen när den inte används. Tryck på **på/av-knappen** för att sätta pekskärmen i viloläge. Se *Låsskärm*, s.10.

## Navigera på surfplattan





### Möt "EVA" – "Enkel, Vänlig och för Alla" (svenska)

#### (Enkelt, vänligt och för alla)

Medan Doros surfplattor erbjuder en så äkta Android-upplevelse som möjligt, går vår enkelhet ännu längre tack vare vårt intuitiva handlingsbaserade gränssnitt, EVA. EVA gör det ännu enklare att använda surfplattan. Det är som att alltid ha någon bredvid dig som förstår dina behov. Användare behöver aldrig leta efter saker de inte hittar. EVA ger dem helt enkelt några tydliga val och gör sedan det som användaren önskar baserat på svaret. Hon är också den perfekta vännen när surfplattan startas för första gången och guidar användaren genom varje steg. Eftersom hon är utformad av Doro gör EVA tekniken rolig, tillgänglig och enkel för alla, oavsett om Android är ny för dig eller du har använt Android sedan länge och älskar den.









Doros surfplatta har en unik och logisk meny som hjälper dig att hitta rätt i surfplattan genom att bara fråga dig själv "Vad vill jag göra?"

Tänk dig att du vill skicka ett e-postmeddelande till en kontakt som finns i din kontaktlista.

1. Tryck på knappen  **Skicka**.
2. Vad vill du skicka? Tryck på  **Ett e-postmeddelande**.
3. Tryck på **Till kontakt** för att välja en kontakt eller tryck på  för att söka efter en kontakt.
4. Ange ett ämne och skriv sedan texten.
5. Du kan trycka på  för att få se flera alternativ.
6. När du är klar, tryck på  för att skicka e-postmeddelandet.



## Visa

För att visa de appar du använder oftast.

-  **Min e-post** för att visa e-post, skapa eller lägga till ett e-postkonto, se *E-post*, s.50
-  **Mina bilder och videor** för att visa sparade bilder och videor, se *Hantera bilder i Galleriet*, s.53
-  **Mina kontakter** för att visa och hantera dina ICE-kontakter (In Case of Emergency), se *Kontakter*, s.47
-  **Min kalender** för att visa kalender och händelser, se *Kalender*, s.54
-  **Mina anteckningar** för att visa dina anteckningar, se *Mina anteckningar*, s.56.
-  **Min plats** för att gå till Google Maps och se var du befinner dig, söka efter adresser, hitta vägen och mycket mer.
-  **Mina applikationer** för att visa dina appar, se *App-skärmen*, s.16.
-  **Information om min surfplatta** för att visa information om din surfplatta, se *Information om min surfplatta*, s.37.





## Skicka

För att skicka och dela SMS, e-post, bilder och annat från din surfplatta,

-  **Ett e-postmeddelande**, se *Skriva e-post*, s.50
-  **En bild eller en video** för att skicka en bild eller video. För att visa sparade bilder och videor, se *Hantera bilder i Galleriet*, s.53
-  **Min plats** för att skicka din nuvarande position.







## Sök

För att söka efter information på information, ta reda på hur du hittar till en viss plats eller vilken musik du lyssnar på.

-  **Något på internet** för att söka på internet, se *Internet (webbläsare)*, s.54.
-  **En plats, en adress, vägbeskrivning** för att söka efter en adress, en plats eller hur du ska ta dig från den plats du befinner dig på.
-  **I min närhet** för att hitta praktiska platser i närheten.
-  **Vad spelas nu** för att hitta namnet på den låt du hör.
-  **Något i min surfplatta** för att söka efter kontakter, appar och nedladdade filer i surfplattan.



## Lägg till

För att lägga till nya kontakter, anteckningar, larm, händelser osv.

-  **En kontakt** för att skapa en ny kontakt, se *Lägga till en ny kontakt*, s.47.
-  **En anteckning** för att skriva en anteckning, se *Mina anteckningar*, s.56.
-  **Ett larm** för att ställa in larm eller påminnelser, se *Alarm*, s.55.
-  **En timer** för att ställa in en timer, se *Timer*, s.56.
-  **En händelse** för att lägga in en händelse och få en påminnelse när den startar, se *Kalender*, s.54.
-  **En applikation** för att lägga till nya appar, se *Google™ Play Store*, s.45.

## Hjälp

Steg-för-steg-anvisningar som lär dig använda fler funktioner i din surfplatta.

-  **Självstudier** för att hitta hjälpsamma instruktioner för din surfplatta.
-  **Surfplattans status** för att visa information om din surfplatta.



## Ställ in

Hantera inställningarna på din surfplatta.



**Mina larm** för att ställa in ett larm, se *Alarm*, s.55.



**Mina synställningar** för att anpassa text- och ikonstorlekarna så att de lämpar sig för din syn, se mer på *Teckenstorlek*, s.32 och *Visningsstorlek*, s.32.



**Min Internet-anslutning** för att aktivera och ställa in en internetanslutning, se *Ansluta till internet*, s.23.



**Mina andra anslutningar** för att aktivera och ställa in anslutningen med **Bluetooth-anslutningen** eller **Platstjänstsalternativ**, se *Bluetooth-anslutningen*<sup>®</sup>, s.34 eller *Platsbaserade tjänster*, s.58.



**Min startskärm** för att göra startskärmen personlig med en egen bakgrundsbild och widgetar, se *Min bakgrundsbild*, s.30 och *Widgetar*, s.31.



**Trygghetsfunktioner** för att starta funktionen fjärrhjälp från den här menyn, se *Fjärrhjälp* , s.48.



**Mina meddelandeprogram** för att aktivera eller inaktivera visningen av ytterligare meddelandeprogram bland åtgärderna för Skicka/visa meddelanden.



**Mina säkerhetskopieringsinställningar** för att hantera säkerhetskopiering och återställning av enhetens inställningar, se *Säkerhetskopiering*, s.38.



**Avancerade inställningar** för att ställa in ljusstyrka för skärmen, ljudvolym och slå på/av vibrationer, slå på/av haptiska signaler (enheten vibrerar när du trycker på skärmen), om filer ska sparas på surfplattan eller minneskortet, surfplattans språk, datum och tid, samt mer avancerade Android-inställningar.

## Inställningar för surfplatta

### Var inställningarna finns

Komma åt surfplattans vanligaste inställningar



1. Tryck på  **Ställ in** på startskärmen.

## Hitta fler och mer avancerade inställningar för surfplattan

1. Tryck på  **Ställ in** på startskärmen.
2. Tryck på  **Avancerade inställningar**.

## Datum och tid

Surfplattan bör redan vara inställd på korrekt klockslag, datum och tidszon. Dessa inställningar tillhandahålls av nätoperatören. Om inte, kan du göra inställningarna själv. Gör så här för att komma åt inställningarna:

1. Tryck på  **Ställ in** →  **Avancerade inställningar** → **System** på startskärmen.
2. Tryck på **Datum och tid**.
3. Aktivera **Ange tiden automatiskt** för automatisk uppdatering av tid och datum.

**Obs!** Ändra till  för att inaktivera och istället ställa in tid och datum manuellt.



4. Aktivera **Ställ in tidszon utifrån plats** för automatisk uppdatering av tidszon baserat på din plats.

**Obs!** Ändra till  för att inaktivera och istället ställa in tidszon manuellt.

## Inställningar för startsida/skärm

### Min bakgrundsbild

Bakgrunden är bilden på startskärmen och på låsskärmen. Du kan använda vilken bild som helst som bakgrund, till exempel en bild du själv har tagit eller förladdade bilder.

1. Tryck på  **Ställ in** →  **Min startskärm** på startskärmen.
2. Tryck på **Min bakgrundsbild**.
3. Tryck på **Ändra bakgrund** för att välja mellan olika bakgrundsteman.
4. Tryck på en bild för att välja den, och bekräfta med ✓.

**Obs!** Du kan välja bakgrundsbild både för start- och låsskärmen.

## Widgetar

Widgetar är en smart funktion i Android-surfplattor. En widget kan sägas vara en mini-app eller ett informationsfönster som också fungerar som en genväg till en större app på din enhet. Widgeten innebär att du inte behöver öppna appen eftersom den körs direkt på startskärmen och visar dig den viktigaste informationen. Widgetar är ofta skärmfunktioner som klockor, händelsetimers, auktions- och aktieinformation, flygtider, väderrapporter och liknande.

### Hitta och lägga till en widget i menyn

Du kan placera fler widgetar på startskärmen genom att följa dessa instruktioner.

1. Tryck på  **Ställ in** →  **Min startskärm** → **Widgetar** på startskärmen.
2. Tryck och håll ned för att välja widget. Dra och släpp widgeten på startskärmen.



**Obs!** Du kan också dra widgeten till höger på startskärmen för att ytterligare en startskärm ska skapas.

**Obs!** Du kan också trycka länge på startskärmen och sedan trycka på **Widgetar** för att lägga till en widget.

## Mina heminställningar

### Aviseringsprickar

För vissa appar visas en prick (liten markering) ovanför appikonen när du får en avisering.

1. Tryck på  **Ställ in** →  **Min startskärm** → **Mina heminställningar** → **Aviseringsprickar** på startskärmen.
2. Tryck på  vid **Aviseringsprick på appikonen** för att aktivera/inaktivera aviseringsprickarna.

### Lägg till appikoner på startskärmen



När den här funktionen är aktiverad placeras automatiskt en appikon på startskärmen när du installerar en ny app.

1. Tryck på  **Ställ in** →  **Min startskärm** → **Mina heminställningar** på startskärmen.

2. Tryck på  vid **Lägg till appikoner på startskärmen** för att aktivera den här funktionen.

## Ljusstyrka

Du kan justera skärmens ljusstyrka eller överlämna detta till systemet. Funktionen för anpassad ljusstyrka innebär att du överlåter till systemet att hitta bästa möjliga ljusstyrka för din surfplatta. Detta är en automatisk inställning, och så snart du aktiverar den kommer ljusstyrkan att ökas eller minskas baserat på hur ljusst det är där du befinner dig. Funktionen är inte bara tidsbesparande, utan gör också att batteriet räcker längre. Surfplattans skärm ska alltid vara tillräckligt ljus för att du ska se bra, men inte så att den drar mer batterikraft än nödvändigt.



1. Tryck på  **Ställ in** →  **Avancerade inställningar** → **Skärm** → **Ljusstyrka** på startskärmen.
2. Dra i reglaget för att justera skärmens ljusstyrka manuellt. Ju högre värde, desto ljusare blir skärmen.

**Tips:** När **Anpassad ljusstyrka** är aktiverad kommer skärmens ljusstyrka automatiskt att anpassas efter din omgivning.

Dra statusfältet nedåt för att öppna panelen med snabbknappar. Svep nedåt igen för att visa skjutreglaget för ljusstyrka.

## Skärmens tidsgräns

Du kan ställa in hur lång tid enheten väntar innan bakgrundsbelysningen stängs av.

1. Tryck på  **Ställ in** →  **Avancerade inställningar** → **Skärm** → **Skärmens tidsgräns** på startskärmen.
2. Tryck för att ställa in tiden.



## Teckenstorlek

Välj textstorlek så att du ser bra på skärmen.

1. Tryck på  **Ställ in** →  **Avancerade inställningar** → **Skärm** → **Teckenstorlek** på startskärmen.
2. Dra reglaget för att justera textstorleken.

## Visningsstorlek



Justera för att göra objekt på skärmen större eller mindre.

1. Tryck på  **Ställ in** →  **Avancerade inställningar** → **Skärm** → **Visningsstorlek** på startskärmen.
2. Dra reglaget för att justera textstorleken.

## Ljudinställningar

### Volym

Justera volymen för olika ljud på enheten.

1. Tryck på  **Ställ in** →  **Avancerade inställningar** → **Ljud** på startskärmen.
2. Dra reglaget för att justera volymen:
  - **Medievoly**m (för musik, videoklipp, spel)
  - **Alarmvoly**m.
  - **Aviseringsvoly**m

### Aviseringston och andra signaler

Justera inställningarna för de olika ljud enheten kan spela upp.

1. Tryck på  **Ställ in** →  **Avancerade inställningar** → **Ljud** → **Standardljud för aviseringar** på startskärmen.
2. Tryck på en ringsignal för att lyssna på den.
3. Tryck på **OK** för att bekräfta.

**Tips:** Du kan även ställa in fler ljud. Tryck på volymknapparna på sidan av surfplattan för att justera volymen.

## Öka tillgängligheten ytterligare

Förbättra tillgängligheten ytterligare med funktioner som gör det lättare att använda enheten för användare som har nedsatt syn, hörsel eller fingerrörlighet.

### Färgkorrigering



Inställningen för färgkorrigering gör att enheten kan kompensera för färgblindhet.

1. Tryck på  **Ställ in** →  **Avancerade inställningar** → **Tillgänglighet** → **Text och visning** → **Färgkorrigering** på startskärmen.

2. Tryck på  vid **Använd färgkorrigering** för att aktivera den här funktionen.
3. Tryck på **Korrigeringsläge** för att byta till det läge som underlättar för färgblinda personer att se skärmen:
  - **Deutanopi** (gör det enklare att uppfatta grönt och rödgrönt)
  - **Protanopi** (gör det enklare att uppfatta rött och rödgrönt)
  - **Tritanopi** (gör det enklare att uppfatta blått och blågult)
  - **Gråskala** (skärmen visas i svartvitt)

## Inverterade färger

Färginvertering ändrar färgvärdena. Svart text på vit bakgrund blir i stället vit text på svart bakgrund.

1. Tryck på  **Ställ in** →  **Avancerade inställningar** → **Tillgänglighet** → **Text och visning** → **Inverterade färger** på startskärmen.
2. Tryck på  vid **Använd inverterade färger** för att aktivera den här funktionen.

**Obs!** Alla färger på skärmen inverteras, och det kan leda till att vissa färgkombinationer blir tämligen märkliga.

## Bluetooth-anlutningen<sup>®</sup>

Du kan ansluta trådlöst till andra Bluetooth<sup>®</sup>-kompatibla enheter som headset eller andra surfplattor.



**Obs!** Bluetooth kan förbruka en hel del batterikraft. Kom ihåg att stänga av funktionen när du inte använder den.

## Slå på/av Bluetooth

1. Tryck på  **Ställ in** →  **Mina andra anslutningar** → **Bluetooth-anlutningen** → **Anslutningsval** → **Bluetooth** på startskärmen.
2. Tryck på  för att aktivera.



**Tips:** Din surfplatta har ett Bluetooth-namn som andra enheter kan se när du ansluter till dem med Bluetooth. Du kan ändra namnet genom att trycka på **Enhetens namn**. Ange önskat namn och bekräfta med **Byt namn**.

## Ansluta till andra Bluetooth-enheter

1. Tryck på  **Ställ in** →  **Mina andra anslutningar** → **Bluetooth-anslutningen** på startskärmen.
2. Tryck på **+ Parkoppla en ny enhet**.
3. Välj den enhet du vill ansluta till.
4. Tryck på **Parkoppla** för att ansluta. Du kan bli ombedd att ange ett lösenord eller trycka på en knapp. Om du blir tillfrågad, ange lösenordet eller bekräfta anslutningen på lämpligt sätt på surfplattan eller den andra enheten.
5. När du har bekräftat lösenordet (vid behov) är enheterna sammankopplade och kommunicerar med varandra. Du kan nu börja använda enheten.
6. Om du vill se fler inställningar, tryck på **Tidigare anslutna enheter**.
7. Tryck på  bredvid enhetens namn.

**Obs!** Så snart du vid ett senare tillfälle slår på Bluetooth på din enhet, och du är i närheten av den andra enheten och den är påslagen, då återupprättas anslutningen. De förblir parkopplade ända fram tills du aktivt kopplar isär dem.

## Bryta parkopplingen mellan enheter



1. Tryck på  **Ställ in** →  **Mina andra anslutningar** → **Bluetooth-anslutningen** på startskärmen.
2. Tryck på **Tidigare anslutna enheter**.
3. Tryck på  invid namnet på den enhet du vill bryta kopplingen till.
4. Tryck på **Glöm**.

**Obs!** För att bryta kopplingen kan du stänga av den andra enheten eller inaktivera Bluetooth på den.

## Flygplansläge

När **Flygplansläge** är aktiverat kan du inte ringa eller ta emot samtal, surfa på nätet eller ladda ned e-post eller annat som kräver internetanslutning. Detta läge är till för att inte känslig utrustning i närheten ska störas. Du kan fortfarande spela spel, lyssna på musik, titta på video och annat innehåll om det är sparad på minneskortet eller i den interna lagringsenheten.

När du tar med dig surfplattan utomlands kan du ha flygplansläget aktiverat. På så vis finns ingen som helst risk för oväntade roamingkostnader, och du kan fortfarande aktivera Wi-Fi. Aktivera **Flygplansläge** i områden utan täckning för att spara batteri eftersom surfplattan hela tiden söker efter tillgängliga nätverk, vilket förbrukar mycket ström. Du kan fortfarande använda larm, om den funktionen är aktiverad.

1. Tryck på  **Ställ in** →  **Avancerade inställningar** → **Nätverk och internet** på startskärmen.
2. Tryck på  för att aktivera **Flygplansläge**.

**Tips:**  visas i statusfältet när funktionen är aktiverad.

## Ansluta surfplattan till en dator

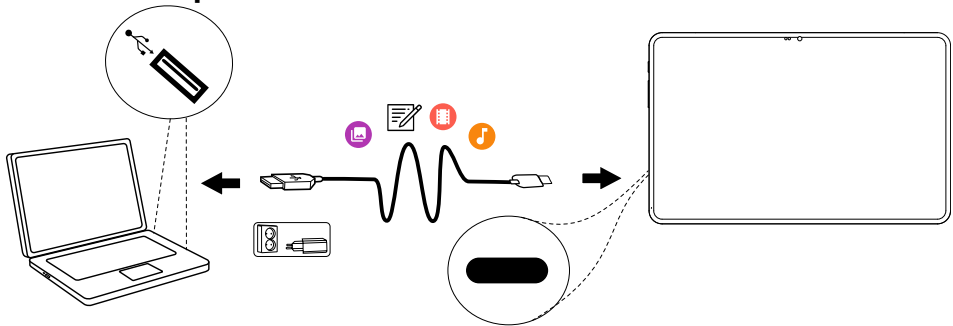

Anslut surfplattan till en dator för att föra över bilder, musik och andra typer av filer. Allt du behöver göra är att koppla en USB-kabel mellan surfplattan och datorn. I din dators filhanterare kan du dra och släppa innehåll mellan surfplattan och datorn.

**Obs!** Visst upphovsrättsskyddat material kanske inte går att överföra.

**Tips:** Om minneskortet är angivet som standardplats för lagring kommer alla bilder och videor som skapas med surfplattan att lagras i mappen **DCIM/Camera** på minneskortet.

## Dra och släppa innehåll mellan surfplattan och datorn

1. Anslut din surfplatta till en dator med hjälp av en USB-kabel.

**Obs!** Du kan behöva vänta medan en drivrutin installeras på datorn innan du kan komma åt surfplattan.

Mac-användare, se <https://www.android.com/filetransfer/>.



2. Öppna meddelandefältet på surfplattan genom att svepa nedåt från statusfältet. Den aktuella anslutningstypen visas och normalläget är **Enheten laddas via USB**. Tryck på **Enheten laddas via USB/Android-system** och tryck igen för fler alternativ (**Tryck för fler alternativ.**) och välj **Mediaenhet (MTP)**.
3. En dialogruta på datorskärmen kan fråga vad du vill göra när surfplattan ansluts till datorn.
4. Välj att öppna enheten och visa filerna i Utforskaren på datorn.
5. Vänta tills surfplattan/minneskortet dyker upp som en extern disk i datorns filhanterare.
6. Dra och släpp utvalda filer mellan surfplattan och datorn.
7. Använd vid behov funktionen **Säkert att ta bort maskinvara på datorn**.
8. När du är klar tar du bort USB-kabeln.

**Tips:** Du kan också välja ett alternativt anslutningsläge för surfplattan när du kopplar den till en dator. Svep statusfältet nedåt och tryck för att välja ett av alternativen.

**Obs!** När surfplattan/minneskortet är ansluten/anslutet till datorn kan surfplattan inte komma åt minneskortet. Vissa funktioner och appar i surfplattan, som till exempel kameran, kanske inte går att komma åt. Du kan föra över filer med hjälp av en USB-kabel på de flesta enheter och operativsystem med stöd för USB-masslagringsgränssnitt.

## Information om min surfplatta

Används för att visa information om enheten till exempel aktuell programvaruversion och batteristatus, och för att uppdatera enhetens programvara.



1. Tryck på  **Visa** →  **Information om min surfplatta** på startskärmen.
  - **Batteriinformation** för att visa information och statistik om batteristatus och batterianvändning.
  - **Lagring** kontrollera status för använt och tillgängligt minne.
  - **Surfplattans status** för att visa system- och programversion m.m.

- **Enhetsuppdatering** för att kontrollera om det finns programvaruuppdateringar. Se *Uppdatera enheten*, s.38.
- **Doro applikationer juridisk information** för att se en lista över relaterade programvarulicenser.

## Säkerhetskopiering

Ditt Google-konto är inställt för att säkerhetskopieras automatiskt. Följ nedanstående anvisningar för att kontrollera att dina kontakter, systeminställningar, appar och din kalender och e-post verkligen kan återställas om du behöver konfigurera en ny enhet med samma Google-konto.

### Säkerhetskopiering med Google

1. Tryck på  **Ställ in** →  **Avancerade inställningar** → **System** på startskärmen.
2. Bläddra till **Säkerhetskopiering**, välj funktionen och se till att omkopplaren är PÅ  så att enhetens information skyddas.

Det finns många appar som hjälper dig att säkerhetskopiera dina bilder, videor och mycket annat. Vissa appar erbjuder molnlagring, vilket gör det enkelt att återställa din information vid behov. Försök att söka i  **Play Store**, se *Google™ Play Store*, s.45. Google Drive® är förinstallerat på surfplattan.

## Uppdatera enheten

När enheten är ansluten till ett Wi-Fi-nätverk uppdateras den direkt till den senaste programvaran genom FOTA-tjänsten för inbyggd programvara.

**Obs!** Under uppdateringen kan du inte använda surfplattan – inte ens för att ringa nödsamtal. Alla kontakter, bilder, inställningar osv. kommer dock att finnas kvar i surfplattan. Avbryt inte uppdateringsprocessen.

### VIKTIGT!

Vi rekommenderar att du alltid uppdaterar enheten till den senaste versionen av programvaran för bästa prestanda och de senaste förbättringarna. När det finns ny programvara tillgänglig visas ett meddelande, antingen i statusfältet eller som ett vanligt meddelande. Markera det för att påbörja nedladdningen. Nedladdningstiden kan variera beroende på internetanslutningen.

Genom att använda enheten åtar du dig att installera alla uppdateringar för OS-programvaran som tillhandahålls av Doro så snart som möjligt efter avisering.

Genom att uppdatera din enhet bidrar du till att se till att den är säker.

Doro kommer att göra uppdateringar tillgängliga under garantitiden/den lagstadgade garantiperioden, förutsatt att detta är möjligt ur ett kommersiellt och tekniskt perspektiv.

Enhetsen söker automatiskt efter tillgängliga programvaruuppdateringar. Följ instruktionerna på skärmen när du får ett meddelande om att det finns en uppdatering för OS-programvaran.

### Obs!

- I vissa fall kan regelbundna OS-uppgraderingar göra att planerade säkerhetsuppdateringar fördröjs.
- Vi på Doro kommer alltid att göra vårt bästa för att leverera säkerhetsuppdateringar så snart som möjligt till relevanta modeller. Leveranstiden för säkerhetspatchar kan variera beroende på region, programvaruversion och modell.



### OBSERVERA

Om du underlåter att uppdatera din enhet efter avisering kan det leda till att garantin för enheten upphör att gälla. På följande webbplats finns ett planerat schema för programvaruuppdatering: [doro.com/softwareuppdatering](https://doro.com/softwareuppdatering)

## Starta om surfplattan

Det kan bli nödvändigt att starta om enheten om man drabbats av ett enskilt problem som inte går att lösa eller om enheten fryser och slutar reagera. Den här enheten har ett inbyggt batteri, och den kan därför inte startas om genom att man tar ut batteriet.

Om du behöver starta om surfplattan

- Håll **strömbrytaren** intryckt i mer än 8 sekunder eller tills du känner en vibration för att starta om den. Efteråt startar surfplattan igen automatiskt.

- Alternativt kan du försiktigt trycka in ett gem eller liknande i knapphållet för att starta om maskinvaran.  
Se till att stiftet är vinkelrätt mot hålet så att du inte skadar enheten eller stiftet.

## Återställa surfplattan

### VIKTIGT!

Att återställa surfplattan betyder att större delen av informationen i den går förlorad, till exempel hämtade och installerade appar, konton, system- och applikationsdata samt inställningar. Se till att säkerhetskopiera alla data och filer du vill behålla innan du utför återställningen. En säkerhetskopia är en extra uppsättning av all information. Läs noggrant hela texten nedan innan du startar.

Anledningen att göra en (**Rensa all data (återställ standardinst.)**) fabriksåterställning kan vara ett envist problem som inte går att lösa eller om du vill ge surfplattan till någon annan.

**Obs!** Allt du har lagt till på surfplattan sedan du fick den kommer att raderas!



### Undantag

- Allt som har sparats på ett **SD-kort**, om ett sådant har installerats (se *Infoga minneskort*, s.3 och *Externt minne*, s.42).
- Appar och data från Google™ – om säkerhetskopiering är aktiverad, se *Säkerhetskopiering*, s.38.
- Information du har lagrat i någon slags molnlagring (eller på en dator, se *Ansluta surfplattan till en dator*, s.36).

### VIKTIGT!

Kom ihåg Google-kontot som din surfplatta senast loggade in med, inklusive PIN-koden för skärmlåset. Googles stöldskydd kräver att du anger det Google-konto du senast loggade in på med surfplattan inför en återställning. Surfplattan startar inte förrän du har verifierat att du verkligen är du.

## Återställa surfplattan

1. Tryck på  **Ställ in** →  **Avancerade inställningar** → **System** → **Återställningsalt.** på startskärmen:

2. **Återställ wifi, mobildata och Bluetooth** för att återställa alla nätverksinställningar, inklusive WiFi och Bluetooth. Läs all information på skärmen noga, den är **mycket viktig!**
3. **Återställ appinställningarna** för att återställa appinställningar för:
  - Inaktiverade appar.
  - Inaktiverade appmeddelanden.
  - Standardappar för olika åtgärder.
  - Begränsningar för appar att använda data i bakgrunden.
  - Eventuella behörighetsbegränsningar.

Du kommer inte att förlora några appdata eller själva appen, enbart eventuella inställningar för appen.
4. **Rensa all data (återställ standardinst.)** om du vill radera all information från surfplattans **inbyggda minne**, inklusive:
  - Ditt Google-konto.
  - Data och inställningar för system och appar.
  - Hämtade appar.
  - Musik/videoklipp/foton.
  - Övriga användardata.



### **OBSERVERA**

Detta är det allra sista steget innan ALL information på enheten raderas **permanent**, inklusive alla inställningar för Google-kontot eller andra konton samt data och inställningar för hela systemet och alla appar.

5. När surfplattan har återställts kommer den att ha fabriksinställningar igen och kommer att vara precis som när den togs ut ur lådan.

## **Minne och lagring**

**Obs!** När du uppdaterar surfplattan kan den tillgängliga kapaciteten förändras.

Din surfplatta erbjuder flera möjligheter att spara information.

### **Internt minne**

Det interna minnet används för att lagra sådant material som du laddat ned eller överfört till surfplattan, samt personliga inställningar och data.

Exempel på detta är inställningar för larm, volym och språk, e-postmeddelanden, bokmärken, kontakter, kalenderhändelser, bilder, videor och musik.

**Obs!**

## Externt minne

Du kan använda ett externt minneskort om du behöver mer internt lagringsutrymme eller vill kunna flytta informationen på ett enkelt sätt. Det finns många olika sorters minneskort, tänk på att välja rätt kort för din surfplatta. Du kan använda följande typer av kort i denna enhet: microSD, microSDHC, microSDXC max 128 GB. SD är en förkortning för Secure Digital. Kort med liten kapacitet rymmer mindre information. Surfplattan fungerar både med och utan installerat SD-kort. Vi rekommenderar att du använder ett höghastighetsminneskort, i synnerhet om det används som internminne. De flesta appar kan läsa data från ett minneskort, men bara ett fåtal kan spara filer på den här typen av minne. Du kan till exempel ställa in kameraappen så att bilderna sparas direkt på minneskortet.

**Obs!** Om du sätter i ett externt minneskort rekommenderas du ändra den förinställda lagringsplatsen. På så vis får du mer utrymme för fler filer på surfplattan, till exempel bilder och videor. Vi rekommenderar att du regelbundet kopierar dina bilder från surfplattans internminne till datorn, som en sorts säkerhetskopia, se *Ansluta surfplattan till en dator*, s.36. Bildfilerna hittar du i mappen DCIM på surfplattan. DCIM är en förkortning för Digital Camera IMag (digitalkamerabilder), och det här är en mappstruktur som används för de flesta digitalkameror och surfplatttekameror.

## Använda det externa minnet som utökad intern lagring

Om det interna minnet tar slut kan du installera ett externt minneskort och formatera det som utökat internt minne.



### OBSERVERA

När du formaterar ett minneskort raderas alla befintliga data och kan inte återställas.



När du formaterar ett SD-minneskort som internminne:

- Kan du ladda filer, som foton och videofilmer, på SD-kortet.

- Kan du installera appar på SD-kortet, men vissa appar är begränsade för lagring på SD-kort.
- Det går inte att förflytta SD-kortet mellan enheter.
- SD-kortet kan användas som komplement till enhetens lagringsutrymme.



## Formatera ditt SD-kort som internminne

När du installerar ett nytt SD-kort får du detta meddelande om det nya kortet, **SD-kort/Tryck för att konfigurera**

1. Tryck för att öppna och tryck sedan på **Surfplattans lagringsutrymme**
2. Om du inte får detta meddelande, trycker du på startskärmen på  **Ställ in** →  **Avancerade inställningar** → **Lagring** → välj **SD-kort**:
3. Tryck på  → **Formatera som internminne** för att formatera ditt SD-kort som internminne.
4. Bekräfta med **Formatera** och vänta tills processen avslutas. Det kan ta lite tid beroende på lagringskapacitet.

## Flytta installerade appar

Om ditt SD-kort är formaterat som ett internt minne kan du flytta installerade appar till SD-kortet, men vissa appar kan inte lagras på SD-kort.

1. Tryck på  **Ställ in** →  **Avancerade inställningar** → **Appar** → **Välj den app du vill flytta** → bland alla appar.
2. Tryck på **Lagringsutrymme och cacheminne** → **Ändra** → och välj platsen för appen **Delat internt lagringsutrymme** eller **SD-kort**.

Du kan få mer hjälp på [support.google.com/android/answer/12153449](https://support.google.com/android/answer/12153449)

## Använda det externa minnet som bärbart minne



Om det allmänna minnet tar slut kan du installera ett externt minneskort som bärbart lagringsutrymme.

När du formaterar ett SD-kort som bärbart lagringsutrymme:

- Kan du spara filer, som foton och videofilmer, på SD-kortet.
- Kan du inte installera appar på SD-kortet.
- Kan du överföra SD-kortet mellan enheter.

## Formatera ditt SD-kort som bärbart lagringsutrymme

När du installerar ett nytt SD-kort får du detta meddelande om det nya kortet, **SD-kort/Tryck för att konfigurera**



1. Tryck för att öppna och tryck sedan på **Surfplattans lagringsutrymme**
2. Om du inte får detta meddelande, trycker du på startskärmen på  **Ställ in** →  **Avancerade inställningar** → **Lagring** → välj **SD-kort**:
3. Tryck på  → **Formatera** för att formatera ditt SD-kort som ett bärbart lagringsutrymme.
4. Bekräfta med **Formatera** och vänta tills processen avslutas. Det kan ta lite tid beroende på lagringskapacitet.

Du kan få mer hjälp på [support.google.com/android/answer/12153449](https://support.google.com/android/answer/12153449)

## Frigöra minne

Minnet i enheten fylls allt eftersom du använder den. Det är fullt normalt. Om surfplattan börjar gå långsamt, eller om appar plötsligt stängs utan förvarning, överväg att göra något av följande:

När du surfar på nätet eller använder appar på surfplattan sparas temporära filer i den del av surfplattans minne som kallas för cacheminne. Nästa gång du besöker samma webbplats eller använder samma app hämtas en stor del av informationen från cacheminnet i stället för att allt laddas ned igen från en server, vilket kräver både tid och bandbredd. Dessa filer blir med tiden föråldrade, och kallas då för **skräpfiler**. Följ nedanstående instruktioner för att radera **skräpfilerna** och andra filer.



1. Tryck på  **Visa** →  **Information om min surfplatta** → **Lagring** på startskärmen.
2. Du får några förslag på minnesrensning. Välj den rengöringsmetod som passar dig bäst. Det är alltid bra att börja med att rensa bort **skräpfiler**
3. Tryck på **Delat internt lagringsutrymme** eller på **SD-kort** (om installerat) för att visa de olika datatyperna i minnet.

**Tips:** Mängden **skräpfiler** kommer att öka igen med tiden och du bör därför utföra denna rengöring regelbundet

## Radera bilder

- Om du ofta använder surfplattan för att ta bilder, kom ihåg att säkerhetskopiera dem till datorn med jämna mellanrum. Det gör inte bara att du slipper förlora dina bilder om något skulle hända med surfplattan, utan med bilderna i tryggt förvar på datorn kan du dessutom ta bort dem från surfplattan och frigöra utrymme på den. Du kommer åt dina bilder genom att ansluta surfplattan till datorn med en USB-kabel, se *Ansluta surfplattan till en dator*, s.36.
- Det finns också flera tjänster som du kan använda för att säkerhetskopiera dina bilder – i många fall automatiskt. Google-appen **Photos** finns redan på surfplattan när du får den. Där får du plats med obegränsat antal bilder och videor och du kan till och med skapa minialbum.

## Avinstallera appar som du inte använder

1. På startskärmen, tryck på  **Visa** →  **Mina applikationer**.
2. Leta rätt på den app du inte använder längre och håll in ikonen.
3. Tryck på **Avinstallera**.
4. Tryck på **OK** för att bekräfta.

**Obs!** Vissa appar är förinstallerade och går inte att avinstallera.

Alla inköp du gör hanteras via ditt Google-konto. Om du vill installera en betalapp igen vid ett senare tillfälle kommer du inte att behöva betala för den igen, förutsatt att du är inloggad på det Google-konto du använde när du köpte appen.

## Google™ Play Store

### VIKTIGT!

Du måste ha internetåtkomst för att använda den här tjänsten.



**Obs!** Du måste ha ett Google™-konto för att använda **Play Store**. Ditt Gmail-konto är också ditt Google-konto, så du kan använda ditt användarnamn och lösenord för Gmail för andra Google-produkter som YouTube, Google Play och Google Drive.

Bläddra genom alla tillgängliga appar och spel i olika kategorier eller i listor som "Storsäljare" och "Bästa gratis". Du kan även söka efter en särskild app eller ett spel.



Vissa appar kostar pengar. Kostnaden visas i beskrivningen, här ser du även om den är gratis. Du betalar med Google™ Pay, som du kan registrera samtidigt som ditt Google™-konto eller när du gör ett inköp för första gången.

## Installera appar

1. Tryck på  **Play Store** på hemskrmen.
2. Hitta ett objekt som du vill ladda ned genom att bläddra i kategorierna eller genom att använda sökfunktionen.
3. Tryck på objektet för att visa information om det och följ sedan instruktionerna för att slutföra installationen/köpet.



**Tips:** Alla appar du har laddat ned finns i  **Play Store**. Tryck på kontoikonen  med den första bokstaven på ditt konto längst upp till höger på skärmen och tryck för att välja **Hantera appar och enheter**.

## Uppdatera en installerad app

1. I  **Play Store**, tryck på kontoikonen  och tryck för att välja **Hantera appar och enheter** → **Översikt**.
2. Du kan välja att uppdatera alla appar som behöver uppdateras genom att trycka på **Uppdatera alla**, eller trycka på **Se detaljer** och välja en specifik app och trycka på **Uppdatera** och bekräfta.

**Obs!** Du får ett meddelande så snart det finns en uppdatering för någon av de appar du har installerat. Uppdatera alltid till den senaste appversionen för bästa prestanda och säkerhet.

## Avinstallera appar

1. I  **Play Store**, tryck på kontoikonen  och välj **Hantera appar och enheter** → **Hantera**.
2. Tryck för att välja en app, tryck på → **Avinstallera** och bekräfta. Alternativt kan du välja en eller flera appar och trycka på  → **Avinstallera** för att avinstallera de valda apparna.

**Tips:** Du kan också hålla en appikon intryckt på startskärmen eller appskärmen och sedan trycka på **Avinstallera**.

## Headset

Du kan använda Headset/hörlurar (USB typ-C) ihop med denna surfplatta.

Om du har ett favoritheadset/favorithörlurar med 3,5 mm stereokontakt som du vill använda kan du använda en USB-C till 3,5 mm hörlursadapter (stöd för både digital-till-analog- omvandlare (DAC) och analog).

**Obs!** Det går inte att använda ett digitalt headset samtidigt som ett tangentbordstillbehör.

- Anslut ett headset till USB-C-kontakten. Den interna mikrofonen i surfplattan kopplas automatiskt ur när headsetet ansluts.





### OBSERVERA

Att använda ett headset på hög volym kan skada din hörsel. Justera volymen försiktigt när du använder ett headset.

## Kontakter





### Lägga till en ny kontakt

Dina kontakter synkroniseras automatiskt med ditt Google-konto (förutsatt att du är inloggad på ditt Google-konto). För information om hur du hanterar synkroniseringen av ditt Google-konto, se *Säkerhetskopiering*, s.38.

1. Tryck på  **Lägg till** →  **En kontakt** på startskärmen. Du kan behöva välja det konto som kontakter ska sparas i.
2. Ange kontaktuppgifter och fortsätt att fylla i lämplig information. Tryck på **Fler fält** för att lägga till mer information om kontakten.
3. Den nya kontakten skapas när du trycker på **Spara**.

**Tips:** Dölj tangentbordet genom att trycka på , och aktivera det igen genom att trycka på valfritt textfält.

### Hantera kontakter

1. Tryck på  **Visa** →  **Mina kontakter** på startskärmen.
2. Leta upp kontakten och tryck på den för att öppna.
3. Tryck på  för att göra kontakten till en favorit.
4. Tryck på **Redigera kontakt** om du vill ändra några uppgifter.
5. Tryck på  för att lägga till bild.

6. Följ instruktionerna på skärmen för att slutföra kontaktinformationen.
7. Tryck på **Spara** när du är klar. Dina kontakter synkroniseras automatiskt med ditt Google-konto (förutsatt att du är inloggad på ditt Google-konto och att du har sparat kontakterna på detta konto). För information om hur du hanterar synkroniseringen av ditt Google-konto, se *Säkerhetskopiering*, s.38.

**Tips:** Favoritkontakterna är enkla att hitta eftersom de placeras längst upp i kontaktlistan.

## Lägga till en kontaktgenväg på startskärmen

Du kan enkelt lägga till en genvägsvidget för en kontakt på startskärmen.

1. Tryck på  **Ställ in** →  **Min startskärm** → **Widgetar** på startskärmen.
2. Tryck på **Kontakter** och välj vilken typ av genväg du vill ha. Håll länge för att placera genvägen på lämplig plats.
3. Leta rätt på kontakten och tryck på den.

## Importera och exportera kontakter

Mer information om hur du importerar och exporterar kontakter finns i [support.google.com/contacts/](https://support.google.com/contacts/).

**Obs!** Du får bästa prestanda genom att importera kontakterna från SIM-kortet och spara dem i ditt Google-konto. Genom att spara kontakterna i Google-kontot minimerar du risken för att förlora dem om SIM-kortet går sönder eller om du tappar surfplattan.



## Trygghetsalternativ

### Fjärrhjälpen

Låt någon du litar på fjärrstyra din surfplatta, till exempel när du kontaktar Doros support. Medge åtkomst så att de kan fjärradministrera och överföra filer, hjälpa dig att utföra underhållsuppgifter och hjälpa dig med eventuella problem.

Den person som hjälper dig på distans måste ha Teamviewer installerat. Teamviewer kan installeras på många olika operativsystem och finns att hämta på <http://www.teamviewer.com/download/>.

## Ansluta ett fjärrsupportpass

1. Tryck på  **Ställ in** →  **Trygghetsfunktioner** →  **Fjärrhjälp** på startskärmen.
2. För att använda fjärrhjälpssappen måste du godkänna Teamviewers villkor. Bläddra igenom en kort introduktion.
3. Dela **ditt ID** med din personliga tekniska support för att tillåta fjärrstyrning. Tryck på **Skicka mitt ID...** för att välja hur du ska dela ditt ID.
4. Följ instruktionerna på skärmen för att tillåta fjärrhjälpssessionen.
5. För att lämna TeamViewer, öppna meddelandefältet genom att svepa statusfältet nedåt. Tryck på QuickSupport och tryck på **X** i det övre högra hörnet.
6. Bekräfta med **Stäng** för att stänga fjärrhjälpssessionen.

**Obs!** Alla TeamViewer-anslutningar är väl krypterade och därmed skyddade mot åtkomst av tredje part. För detaljerad teknisk information om anslutningar, säkerhet och dataskydd i TeamViewer, se säkerhetssammanställningen på

<http://www.teamviewer.com/en/products/security>.

## Google-sökning

### VIKTIGT!

Du måste ha internetåtkomst för att använda den här tjänsten.

**Obs!** Tillgängliga alternativ kan variera beroende på inställningarna på din enhet.

## Använda webbläsaren

1. På startskärmen, tryck på Google™-sökfältet .

**Obs!** Första gången tillfrågas du om du vill logga in med ditt Google-konto.

2. Tryck bredvid  för att göra en internetsökning. Du söker genom att skriva in ord eller klistra in text som du har kopierat.
3. När du börjar en sökning på Google kan du hitta information snabbare genom att titta på sökförslag. Sökförslag är möjliga söktermer som du kan använda och som är relaterade till de termer du skriver in och vad andra personer söker efter.

- Tryck på det sökresultat som bäst matchar din sökning.  
Gå tillbaka genom att trycka på .

## Appar

Appar kan vara program eller spel som du kan använda på din Doro Tablet. Beroende på marknad och operatör kan de förinstallerade apparna variera. Vissa appar kräver internetåtkomst. Kontakta din operatör för att kontrollera anslutningskostnaderna innan du aktiverar anslutningen. Vissa appar kostar pengar. Kostnaden visas i beskrivningen, här ser du även om den är kostnadsfri. Att använda nedladdade och installerade appar kostar inget, förutom om det krävs en internetanslutning.

Använd *Google™ Play Store* för att ladda ned och installera de appar som du behöver.

## E-post

### VIKTIGT!

Du måste ha internetåtkomst för att använda den här tjänsten.





**Obs!** Var uppmärksam på vilket konto som har valts om du har mer än ett konto på din enhet.



**Tips:** **Gmail** är förinstallerat på surfplattan som du hittar under **Google** som du kommer till via hemskärmen. Mer information finns på [support.google.com/mail/](https://support.google.com/mail/).

Du kan givetvis välja att installera någon annan e-postklient om du så vill.



## Skriva e-post

Här förklarar vi hur du skickar ett e-postmeddelande till en kontakt som finns i din kontaktlista.

- Tryck på  **Skicka**   **Ett e-postmeddelande** på startskärmen.
- Tryck på  **Till kontakt**.  
Du kan också trycka på  **Till e-postadress**.
- Tryck för att välja en eller flera kontakter.
- Skriv texten.

5. Ange ett ämne.
6. Tryck på  om du vill bifoga filer till e-postmeddelandet.
7. Tryck på  för fler alternativ.
8. När du är klar, tryck på  för att skicka.

## Läsa e-post

1. Tryck på  **Visa** →  **Min e-post** på startskärmen.
2. Tryck för att läsa ett e-postmeddelande.
3. Tryck på  för fler alternativ.

**Obs!** Observera att det finns två -ikoner som erbjuder fler alternativ.

## E-postinställningar



1. Tryck på  **Visa** →  **Min e-post** på startskärmen.
2. Tryck på  →  **Inställningar**.

## Kamera

**Tips:** Torka av linsen med en torr trasa för att få skarpa bilder.



**Obs!** Fotografera eller filma aldrig andra människor utan deras medgivande. Fotografera eller filma aldrig på platser där detta är förbjudet, eller där du riskerar att kränka andra människors integritet.



## Starta kamerafunktionen

1. Tryck på  **Kamera** på startskärmen.
2. Håll två fingrar som ett "V" och dra isär dem för att zooma in, och nyp ihop för att zooma ut.
3. Tryck på kameraknappen  i appen för att ta en bild.





## Ta en selfie

Att ta en selfie innebär att du tar en bild av dig själv. Du kan använda kameran på framsidan för att ta självporträtt.

1. Tryck på  för fler kameraalternativ.
2. Tryck på  för att byta till frontkameran för självporträtt.

3. Rikta kameran mot dig själv. Flytta kameran tills du är nöjd med bilden.
  4. När du ser ditt ansikte på skärmen, tryck på  för att ta din selfie.
- Obs!** Växla mellan den bakre och främre kameran genom att trycka på ●● och sedan på /.

## Spela in en video

1. Svep från vänster till höger på förhandsgranskningsskärmen och tryck på  Video.
2. Tryck på  för att spela in en film. Tryck på  för att stoppa inspelningen.
3. Svep från vänster till höger på förhandsgranskningsskärmen och tryck på  Kamera för att återgå till kameraläget.

## Kameraalternativ

### Skärpa



- Tryck på den plats på bilden i förhandsgranskningen som du vill att kameran ska fokusera på.

### Zooma

- Håll två fingrar som ett "V" och sätt fingertopparna mot förhandsgranskningsskärmen. Dra isär dem för att zooma in, och nyp ihop för att zooma ut.
- Du kan också använda volymknapparna för att zooma in och ut.

### Timer



Timern gör att du med hjälp av nedräkning kan göra en fördröjd fotografering.

- Tryck på ●● och sedan på timerikonen  för att välja timer för tidsfördröjning för fotografering.
- Tryck på kameraknappen  i appen för att starta nedräkningen för den bild som ska tas.

### Rutnät



Rutnät är en inställning på din kamera som visar linjer/rutnät så att du kan bedöma proportionerna på ditt objekt.

Tryck på ●●● och sedan på rutnätsikonen  för att välja rutnätsinställningar:

-  visas när rutnätet är avstängt.
-  visas när rutnätet är aktiverat.

## Blixt/lampa för videoinspelning

Tryck på ●●● och sedan på blixtikonen  för att välja blixtinställningar:

-  för att låta kameraappen automatiskt välja om blixten ska användas eller inte.
-  för att tvinga kameraappen att använda blixten.
-  för att tvinga kameraappen att inte använda blixten.

## Kamerainställningar

### Inställningar beroende på fotograferingsläge



1. Svep från vänster till höger på förhandsgranskningsskärmen och tryck på  för att komma åt kamera-/videoinställningarna. Olika alternativ kan visas beroende på fotograferingsläge.
2. Tryck för att välja och justera de olika inställningarna.

## Hantera bilder i Galleriet

**Tips:** Du kan även nå ditt bildgalleri från kameraläget, på förhandsgranskningsskärmen, genom att välja miniatyrbilden längst ned till höger.

### Visa/hantera bilder eller videor

Du kan välja att använda Google Photos eller Google Gallery för din bild- och videohantering, men du kan också installera andra valfria bild- och videohanteringsappar.

1. Tryck på  **Visa** →  **Mina bilder och videos** på startskärmen.
2. Tryck på ●●● för fler alternativ.
3. Välj bild/video att visa/spela upp.
4. Svep åt vänster eller höger för att visa nästa eller föregående bild/video. Tryck på ●●● för fler alternativ.



**Tips:** Mer information finns på [support.google.com/photos/](https://support.google.com/photos/)

## Internet (webbläsare)

### VIKTIGT!

Du måste ha internetåtkomst för att använda den här tjänsten.

### Använda webbläsaren

1. Tryck på  **Sök** →  **Något på internet** på startskärmen.
2. Ange det ord eller den fras du vill söka efter och tryck på .

**Obs!** Första gången tillfrågas du om du vill logga in med ditt Google-konto. Du kan också skriva in det ord eller den fras du söker efter direkt i Google-fältet på startsidan.

**Tips:** Mer information finns på [support.google.com/websearch/](https://support.google.com/websearch/)

## Musik

Du kan lyssna på musik- och ljudfiler som sparats på surfplattan och på musik från internet.

### Spela musik:

1. Tryck på mappen **Google** och sedan på **YT Music** på startskärmen. När du startar den här appen för första gången blir du tillfrågad om du vill abonnera på Googles musiktjänst.
2. Tryck på **Bibliotek** för att söka och se tillgänglig musik.
3. Välj mellan olika kategorier som spellistor, artister, album.

**Tips:** När du lyssnar på musik kan du starta och pausa musiken från snabbinställningar i meddelandefältet. Öppna meddelandefältet genom att svepa statusfältet nedåt. Du kan också använda andra funktioner och appar samtidigt som du lyssnar på musik.

Mer information finns på [support.google.com/googleplaymusic/](https://support.google.com/googleplaymusic/).

## Kalender





**Obs!** Var uppmärksam på vilket konto som har valts om du har mer än ett konto på din enhet.

### Lägga till en händelse

1. Tryck på  **Lägg till** →  **En händelse.**

2. Följ instruktionerna på skärmen för att slutföra inställningarna av händelsen.
3. Tryck på **Spara** för att bekräfta.

### Lägg till eller ta bort händelser

1. Tryck på  **Visa** →  **Min kalender**.
2. Bläddra i kalendern för att välja en post eller tryck på  för att söka efter önskad post.
  - Tryck på  för att redigera det.
  - Tryck på  → **Radera** för att ta bort händelsen.

Mer information finns på [support.google.com/calendar/](https://support.google.com/calendar/).

## Alarm

### Ställa in larm



Surfplattan måste vara påslagen för att larmet ska fungera.

**Tips:** Larmet hörs även i tyst läge.

1. Från startskärmen, tryck på  **Lägg till** →  **Ett larm** och följ instruktionerna på skärmen.

**Tips:** Du kan spara batteri och förhindra inkommande samtal eller meddelanden genom att aktivera **Flygplansläge**, men ändå ha larmfunktionen kvar, se *Flygplansläge*, s.35.

### Lägg till eller ta bort larm

1. Tryck på  **Ställ in** →  **Mina larm** på startskärmen.
2. För att sätta på och stänga av trycker du på .
3. Tryck på ett larm för att redigera det.

### Stänga av ett larm permanent eller tillfälligt (snooza)

Skjut  till:





- **Zzz Snooza**, för att stänga av larmet tillfälligt i tio minuter (snooza).
- **Stopp**, för att stänga av larmet.

## Timer

Använd timer för att räkna ned från en viss tid.

**Tips:** Timern hörs även i tyst läge.



### Lägga till en timer

1. Tryck på  **Lägg till** →  **En timer** på startskärmen.
2. Ställ in varaktigheten för timern och tryck på  för att starta nedräkningen.
3. Tryck på  för att pausa och  för att stoppa timern.

## Mina anteckningar

Den här funktionen använder Google Keep™.

### Lägga till anteckning

1. Tryck på  **Lägg till** →  **En anteckning**.
2. Ange den information som krävs.
3. Tryck på  för fler alternativ.

### Visa/redigera/radera en anteckning

1. Tryck på  **Visa** →  **Mina anteckningar**.
2. Tryck på relevant anteckning och redigera den vid behov.
3. Tryck på  för fler alternativ.

Mer information finns på [support.google.com/keep/](https://support.google.com/keep/).

## Ficklampa

Svep nedåt på aviseringspanelen och tryck på  **Ficklampa** för att tända lampan. Tryck igen för att släcka den.

**Obs!** Lampan gör slut på batteriet mycket snabbt. Kom ihåg att släcka den när du är färdig.

## Miniräknare

Gör enkla beräkningar.

1. Svep uppåt från startskärmen eller tryck på pilen  längst ned på startskärmen och tryck på appen **Kalkylator** för att öppna den.

2. Ange den första siffran, välj en åtgärd (+, -, x, ÷) och ange nästa siffra. Upprepa om det behövs.
  3. Välj = för att få fram resultatet.
- Tryck på  för att radera den senaste händelsen.
- Tryck på **AC** för att rensa resultatet.

## Google-appar

### VIKTIGT!

Du måste ha internetåtkomst för att använda den här tjänsten.

Alla förinstallerade Google™-appar finns i **Google**-mappen. De förinstallerade apparna kan variera beroende på marknad. Visa mer app-information genom att gå till respektive apps hjälpmeny.

**Obs!** Vissa appar kanske inte är tillgängliga eller är annorlunda etiketterade beroende på region och operatör.

- Välj **Google** på startskärmen för att öppna Google™-apparna.
  - **Google** sök snabbt efter poster på internet eller din surfplatta.
  - **Chrome** sök efter information och webbsurfa.
  - **Gmail** skicka och ta emot e-post via Google Mail-tjänsten.
  - **Maps** se var du befinner dig på kartan, sök efter platser och visa platsinformation om olika platser.
  - **YouTube** titta på och skapa videor och dela dem med andra.
  - **Drive** spara ditt innehåll i molnet, få tillgång till det var som helst och dela det med andra.
  - **YouTube Music** upptäck, lyssna på och dela musik på surfplattan. Du kan ladda upp samlingar som är sparade på din enhet till molnet och komma åt dem senare.
  - **Google TV** ladda ned filmer att titta på från Play Store, se *Google™ Play Store*, s.45.
  - **Duo** chatta individuellt eller i grupp med dina vänner.
  - **Galleri** sök efter, hantera och redigera alla dina foton och videor från olika källor på en plats.

## Molnet

Molnet är inte något fysiskt. Molnet är ett nätverk med servrar, och de olika serverna har olika funktioner. Vissa servrar använder datorkraft för att köra applikationer eller "leverera en tjänst". När du exempelvis tar ett foto med din surfplatta lagras den på surfplattans interna minnesenhet. Men när du laddar upp fotot till Instagram laddar du upp det till molnet. Så kom ihåg: molnet är ett nätverk med servrar. Vissa servrar tillhandahåller en onlinetjänst, och andra låter dig lagra och komma åt data, som Instagram och dropbox. Det är möjligt att du stöter på molnet dagligen. Från Google Drive till Evernote – varje gång du sparar information utan att använda din surfplattans interna minne lagrar du informationen i molnet.





## Platsbaserade tjänster

LBS är en förkortning för Location-Based Services – platsbaserade tjänster – och är en programvara som tillhandahåller information om enhetens geografiska placering till de appar som behöver den. Tjänsten kan vara frågebaserad, och kan hjälpa dig att besvara frågor som exempelvis "Var finns närmaste restaurang?". Tjänsten kan också vara push-baserad, och kan till exempel skicka kuponger till din surfplatta eller information om närbelägna busshållplatser. Lagen säger att du måste ge ditt tillstånd för att platsbaserade tjänster ska få användas. Det betyder att du aktivt måste säga ja till tjänsten för att kunna använda den.

**Tips:**  visas i statusfältet när surfplattans geografiska belägenhet används av en app.

**Obs!** Om du stänger av platsvisningen för enheten stängs den även av för såväl Google-appar som andra appar. Det betyder att inga appar kan använda surfplattans position, vilket i sin tur innebär att många praktiska funktioner försvinner.

## Stänga av GPS-platstjänster

1. Öppna meddelandefältet från startskärmen och tryck på  **Ställ in**  
 →  **Mina andra anslutningar** →  **Platstjänstsalternativ**.
2. Tryck på  för att inaktivera platstjänster.

**OBSERVERA**

Om du stänger av platstjänsterna kan t.ex. kart-, navigerings- och väderappar inte längre ta del av var du befinner dig.

**Statusikoner**

	Flygläge		Wi-Fi-nätverk
	Google Play Butik, programvaruuppdateringar tillgängliga		Bluetooth på
	Oläst e-post (i Gmail-appen)		Dataöverföring: data in ▼, data ut ▲.
	GPS aktiverat		Fel har uppstått eller försiktighet krävs
	Headset anslutet (utan mikrofon)		Larm aktivt
	Headset anslutet (med mikrofon)		Systemuppdatering tillgänglig
	Batterinivå		

**Säkerhetsinstruktioner****OBSERVERA**

Surfplattan och tillbehören kan innehålla små delar. Se till att hålla all utrustning utom räckhåll för små barn.

Strömadaptern är frånkopplingsenheten som kopplas mellan enheten och elnätet.

Uttaget för strömadaptern ska sitta nära utrustningen och vara lättillgänglig.

**Nätverkstjänster och kostnader**

Denna enhet är godkänd för användning i följande nätverk: WLAN IEEE 802.11 a/b/g/n/ac (2412 - 2472, 5150 - 5250, 5725 - 5850 MHz ).

**Användningsområde**

Följ de regler och lagar som gäller där du befinner dig och stäng alltid av surfplattan på platser där den inte får användas eller kan orsaka störningar eller utgöra en risk. Använd endast enheten i normal användningsposition.

Enheten innehåller magnetiska delar. Enheten kan attrahera metallföremål. Förvara inte kreditkort eller andra magnetiska föremål nära enheten. Det finns risk för att den information som finns sparad på dem raderas.

## Medicinsk utrustning

Användning av utrustning som sänder radiosignaler kan störa otillräckligt skyddad medicinsk utrustning. Kontakta en läkare eller tillverkaren av utrustningen för att ta reda på om den har tillräckligt skydd mot externa radiosignaler eller om du har några frågor. Stäng alltid av enheten om det finns information om detta på vårdinrättningar av olika slag. Sjukhus och andra vårdinrättningar använder ibland utrustning som kan vara känslig för externa radiosignaler.

## Medicinska implantat

För att potentiella störningar ska förhindras rekommenderar tillverkare av medicinska implantat ett minimiavstånd på 15 cm mellan trådlösa enheter och implantat. Personer som har ett medicinskt implantat ska:

- alltid hålla den trådlösa enheten på ett avstånd om minst 15 cm från implantatet.
- inte förvara enheten i bröstfickan.
- hålla den trådlösa enheten mot det öra som sitter på motsatt sida från implantatet.

Om du misstänker att störningar förekommer ska du genast stänga av enheten. Om du har några frågor om användningen av din trådlösa enhet i kombination med ett medicinskt implantat ska du vända dig till din vårdgivare.

## Områden med explosionsrisk

Stäng alltid av enheten när du befinner dig i ett område med explosionsrisk. Följ alla skyltar och instruktioner. Explosionsrisk finns bl.a. på platser där du normalt ombeds att stänga av bilmotorn. Inom ett sådant område kan en gnista orsaka en explosion eller brand som i sin tur kan leda till personskador eller till och med dödsfall.

Stäng av enheten på bensinstationer och alla andra platser med bränslepumpar och bilverkstäder.

Följ förordningar gällande användning av radioutrustning vid platser där bränsle förvaras och säljs, kemiska fabriker och platser där sprängning pågår.

Områden med explosionsrisk är ofta – men inte alltid – tydligt markerade. Detta gäller också under däck på fartyg, vid transport och lagring av kemikalier, för fordon som använder tryckkondenserade bränslen (motorgas/gasol), och i områden där luften innehåller kemikalier eller fina partiklar som mjöl, damm eller metallpulver.

## Litumpolymerbatteri

Denna produkt innehåller ett litumpolymerbatteri. Om batteripaketet hanteras på fel sätt finns risk för brand och brännskador.



### VARNING

Explosionsrisk om batteriet byts ut på fel sätt. För att risken för brand och brännskador ska minskas: ta inte isär, krossa eller stick hål på enheten, förkorta inte externa kontakter och utsätt inte enheten för temperaturer över 60°C, öppen eld eller vatten. Återvinn eller kassera använda batterier i enlighet med lokala föreskrifter eller den referenshandbok som medföljer produkten.

## Ta bort/byta ut batteriet

- Om du vill ta bort/byta ut batteriet ska du kontakta en behörig serviceverkstad. Du hittar den senaste informationen på [www.doro.com](http://www.doro.com).
- Av säkerhetsskäl får du inte själv försöka ta bort batteriet. Om batteriet inte tas bort på rätt sätt kan det leda till att batteriet och enheten skadas, orsaka personskada och/eller leda till att enheten inte längre är säker.
- Doro kan inte hållas ansvariga för någon skada eller förlust om dessa varningar och instruktioner inte efterlevs.

## Skydda hörseln

Denna enhet har testats för uppfyllelse av de krav gällande ljudtrycksnivå som framgår av de tillämpliga standarderna SS-EN 50332-1 och/eller SS-EN 50332-2.



### VARNING

Överdriven exponering för höga ljud kan leda till hörselskador. Exponering för höga ljud under bilkörning kan distrahera dig och leda till olyckor. Lyssna på måttlig ljudnivå när du använder headset och håll inte enheten nära örat när högtalarläget är på.

## GPS/platsbaserade funktioner

Vissa produkter har GPS-/platsbaserade funktioner. Funktioner som bestämmer geografisk position tillhandahålls ”i befintligt skick”. Inga garantier ges för att sådan information är korrekt. Det går inte att garantera att platsbaserad information som används av enheten kan levereras utan avbrott eller fel, och kan därutöver vara beroende av nätverkstillgängligheten. Observera att funktionen kan begränsas eller helt upphöra att fungera i vissa miljöer, till exempel i vissa byggnader eller i närheten av byggnader.



### OBSERVERA

Använd inte GPS-funktionen medan du kör.

## Skydda dina personliga uppgifter

Skydda dina personliga uppgifter och förhindra att känslig information läcker ut eller missbrukas.

- Kom ihåg att säkerhetskopiera viktig information på din enhet.
- När det är dags att kassera enheten, säkerhetskopiera all information och återställ därefter enheten för att förhindra att din personliga information missbrukas.
- Läs all information noga när du laddar ned appar. Var särskilt försiktig med appar som har tillgång till många funktioner och/eller till många av dina personliga uppgifter.
- Kontrollera dina konton regelbundet avseende ej godkänd eller misstänkt användning. Om du misstänker att din personliga information har missbrukats, kontakta din tjänsteleverantör för att ta bort eller ändra kontoinformationen.

- Om du tappar din enhet eller om den blir stulen, ändra omgående lösenorden till dina konton för att skydda din personliga information.
- Undvik att använda appar från okända källor, och lås din enhet med ett mönster, lösenord eller en PIN-kod.

## Skadlig programvara och virus

Skydda din enhet mot skadlig programvara och virus genom att följa dessa tips för användning. Om du inte gör detta kan det innebära att du förlorar information, vilket inte täcks av garantin.

- Ladda inte ned okända appar.
- Besök inte otillförlitliga webbplatser.
- Ta bort misstänkta SMS och meddelanden från okända avsändare.
- Ställ in ett lösenord och byt ut det regelbundet.
- Stäng av funktionerna för trådlös anslutning, till exempel Bluetooth, när de inte används.
- Om enheten fungerar onormalt, kör ett antivirusprogram för att kontrollera om den har fått virus.
- Kör ett antivirusprogram på enheten innan du använder några appar och filer som du nyligen har laddat ned.
- Redigera aldrig registerinställningar och gör inga förändringar av enhetens operativsystem.

## Skötsel och underhåll

Enheten är en tekniskt avancerad produkt och måste hanteras försiktigt. Oförsiktig hantering kan leda till att garantin blir ogiltig.

- Utsätt inte enheten för fukt. Regn, snö, fukt och alla typer av vätskor innehåller ämnen som korroderar elektroniska kretsar. Om enheten blir blöt ska du omedelbart stänga av den, avlägsna batteriet och låta enheten torka helt innan du sätter i batteriet på nytt.
- Använd eller förvara inte enheten i dammiga och smutsiga miljöer. Enhetens rörliga delar och elektroniska komponenter kan skadas.
- Förvara inte enheten på varma platser. Höga temperaturer kan reducera livslängden på elektronisk utrustning, skada batterier, samt deformera eller smälta vissa plaster.
- Förvara inte enheten på kalla platser. När enheten värms upp till normal temperatur kan kondens bildas på insidan och skada de elektroniska kretsarna.
- Försök aldrig att öppna enheten på något annat sätt än de som anges här.
- Undvik att tappa eller skaka enheten. Om den hanteras ovarsamt kan kretsarna och precisionsmekaniken skadas.
- Använd inte starka kemikalier för att rengöra enheten.
- Ta inte isär batteriet genom att på något sätt försöka öppna, krossa, böja, deformera, punktera eller klippa sönder det.

- Ändra inte och gör inte om batteriet, försök inte föra in främmande objekt i det eller sänka ned det eller exponera det för vatten eller andra vätskor eller exponera det för eld, explosion eller annan risk.
- Använd batteriet endast för det system som det är specificerat för.
- Använd endast batteriet med ett laddsystem som är godkänt för systemet enligt IEEE-Std-1725. Användning av ett olämpligt batteri eller en olämplig laddare kan innebära brand-, explosions- eller läckagerisk eller annan risk.
- Kortslut inte ett batteri och låt inte ledande metallobjekt komma i kontakt med batteripolerna.
- Ersätt batteriet endast med ett annat batteri som har godkänts för systemet enligt denna standard, IEEE-Std-1725. Användning av ett olämpligt batteri kan innebära brand-, explosions- eller läckagerisk eller annan risk.
- Använd aldrig ett skadat eller expanderat batteri. Ta batteriet till ett serviceställe eller till din återförsäljare för inspektion innan du fortsätter att använda det. Ett skadat eller expanderat batteri kan innebära risk för brand, explosion, läckage eller annan risk.
- Kassera använda batterier snarast och i enlighet med lokala förordningar.
- Barn som använder batterier ska övervakas.
- Felaktig batterianvändning kan leda till brand, explosion eller annan fara.

För de enheter som använder en USB-port som en laddningskälla, ska enhetens bruksanvisning innehålla en uppgift om att produkten endast ska anslutas till CTIA-certifierade adapterar, produkter som har USB-IF-logotypen eller produkter som har fullgjort USB-IF-efterlevnadsprogrammet.

Råden ovan gäller för enheten, batteriet, nätadaptern och andra tillbehör. Kontakta inköpsstället om enheten inte fungerar som den ska. Glöm inte inköpskvittot eller en kopia av fakturan.

## Garanti

Denna produkt är garanterad under en period på 24 månader från inköpsdatum och för originaltillbehör (t.ex. batteri, laddare, laddningsstation eller handsfree-utrustning) som kanske levereras med enheten under en period på 12 månader från inköpsdatum. Om ett fel mot förmodan skulle uppstå under denna period ska du kontakta inköpsstället. Inköpskvitto krävs vid alla typer av service eller support som behövs under garantiperioden.

Garantin gäller inte då fel uppstår till följd av en olycka eller liknande, och inte om produkten skadas på grund av inträngande vätska, oförsiktig användning, onormal användning, undermåligt underhåll eller andra omständigheter som användaren ansvarar för. Garantin omfattar heller inte skador som orsakats av blixtnedslag eller andra spänningsvariationer. För säkerhets skull rekommenderar vi att du alltid kopplar ur laddaren under åskväder.

Observera att detta är en frivillig tillverkargaranti som ger rättigheter utöver, och inte påverkar, lagstadgade rättigheter för slutanvändare.

Garantin gäller inte om andra batterier än originalbatterier från Doro har använts.

## Garanti gällande enhetens OS-programvara

Genom att använda enheten åtar du dig att installera alla uppdateringar för OS-programvaran som tillhandahålls av Doro så snart som möjligt efter avisering.

Genom att uppdatera din enhet bidrar du till att se till att den är säker.

Doro kommer att göra uppdateringar tillgängliga under garantitiden/den lagstadgade garantiperioden, förutsatt att detta är möjligt ur ett kommersiellt och tekniskt perspektiv.

Enheten söker automatiskt efter tillgängliga programvaruuppdateringar. Följ instruktionerna på skärmen när du får ett meddelande om att det finns en uppdatering för OS-programvaran.

### Obs!

- I vissa fall kan regelbundna OS-uppgraderingar göra att planerade säkerhetsuppdateringar fördröjs.
- Vi på Doro kommer alltid att göra vårt bästa för att leverera säkerhetsuppdateringar så snart som möjligt till relevanta modeller. Leveranstiden för säkerhetspatchar kan variera beroende på region, programvaruversion och modell.



### OBSERVERA

Om du underlåter att uppdatera din enhet efter avisering kan det leda till att garantin för enheten upphör att gälla. Information om programvara och planerat uppdateringsschema finns på webbplatsen: [doro.com/softwareuppdatering](https://doro.com/softwareuppdatering)

## Specifikationer

Wi-Fi (MHz):	WLAN IEEE 802.11 a/b/g/n/ac, (2412 - 2472, 5150-5250, 5725-5850)
Bluetooth (MHz):	5.0, (2402 - 2480)
GPS-mottagare:	A-GPS/GPS/BeiDou/Galileo/GLONASS
Operativsystem:	Android™ 12
Mått:	156 x 247 x 8 mm
Vikt:	482 g (inklusive batteri)
Batteri:	3.85 V/6000 mAh litiumpolymerbatteri
Bildformat:	JPG, JPEG, GIF, BMP, PNG
VideofORMAT:	H.264 H.265 720p@120fps, 1080p@60fps, MPEG4 1080p 60 fps, H.263 16CIF@30fps, YUV420 1080p 60fps, VP8 VP9 1080p 60fps

---

---

Ljudformat:	MP3, AAC, AAC+, AMR-NB, PCM, A2DP, USB AUDIO
Ljudinspelningsformat:	AAC, AAC+, AMR-NB, PCM
Upplösning baksideskamera	8 MP
Upplösning frontkamera:	5 MP
Digital kamerazoom:	4x
Skärmstorlek:	10.4"
Skärmupplösning:	2000 x 1200
RAM:	4 GB
Internminne:	32 GB
Externt minne:	microSD, microSDHC, microSDXC max 128 GB
Sensorer:	Accelerometer (G-sensor), ljussensor, närhetssensor, Hall-sensor
USB-gränssnitt:	USB-C
Headsetanslutning:	USB typ-C analog/digital
Omgivande temperatur vid drift:	Min: 0° C (32° F) Max: 40° C (104° F)
Omgivande temperatur vid laddning:	Min: 0° C (32° F) Max: 40° C (104° F)
Förvaringstemperatur:	Min: -20° C (-4° F) Max: 60° C (140° F)

## Copyright och andra meddelanden

Bluetooth® är ett registrerat varumärke som tillhör Bluetooth SIG, Inc.

vCard är ett varumärke som tillhör Internet Mail Consortium.

eZiType™ är ett varumärke som tillhör Zi Corporation.

Wi-Fi är ett varumärke eller registrerat varumärke som tillhör Wi-Fi Alliance.

microSD är ett varumärke som tillhör SD Card Association.

Java, J2ME och alla övriga Java-baserade märken är varumärken eller registrerade varumärken som tillhör Sun Microsystems, Inc. i USA och i andra länder.

Innehållet i detta dokument tillhandahålls i befintligt skick. Med undantag för vad som föreskrivs i gällande lagstiftning erbjuds varken uttryckliga eller underförstådda garantier avseende bland annat säljbarhet och lämplighet för ett visst syfte vad gäller det aktuella

dokumentets korrekthet, tillförlitlighet och innehåll. Doro förbehåller sig rätten att när som helst förändra eller återkalla detta dokument utan föregående meddelande.

Google, Google Maps™, Gmail, Google Calendar, Google Checkout, Hangouts, YouTube, YouTube-logon, Picasa och Android är varumärken eller registrerade varumärken som tillhör Google LLC.

Den här produkten är licensierad under MPEG-4 visual och AVC patent portfolio-licenser för privat och icke-kommersiellt bruk av en konsument för (i) kodning av video i enlighet med MPEG-4 visual standard ("MPEG-4-video") eller AVC-standard ("AVC-video") och/eller (ii) avkodning av MPEG-4-video eller AVC-video som har kodats av en konsument i samband med privat och icke-kommersiell aktivitet och/eller erhållits från en videoleverantör som har licensierats av MPEG LA för att tillhandahålla MPEG-4- och/eller AVC-video. Ingen licens beviljas eller lämnas underförstått för något annat syfte. Ytterligare information, inklusive sådan som rör marknadsföring, intert och kommersiellt bruk samt licensiering kan erhållas från MPEG LA, L.L.C. Se [www.mpegla.com](http://www.mpegla.com). MPEG Layer-3-ljudavkodningsteknik med licens från Fraunhofer IIS och Thomson.

Övriga produkt- och företagsnamn som nämns häri kan vara varumärken som tillhör respektive ägare.

Alla rättigheter förbehålls som inte uttryckligen medges häri. Alla övriga varumärken tillhör respektive ägare.

I den mån gällande lagstiftning så medger ska Doro eller dess licensgivare under inga förhållanden hållas ansvariga för eventuell förlust av data eller intäkter eller skador av vilken typ det än vara må, och hur dessa än har uppstått.

Doro erbjuder inga garantier för, och har heller inget ansvar för funktionen hos, innehållet i eller slutanvändarsupporten för de tredjepartsappar som levereras med din enhet. Genom att använda en app accepterar du att appen tillhandahålls i befintligt skick. Doro gör inga utfästelser, erbjuder inga garantier och har inget ansvar för funktionen hos, innehållet i eller slutanvändarsupporten för de tredjepartsappar som levereras med din enhet.

## Upphovsrätt för innehåll

Olovlig kopiering av upphovsrättsskyddat material strider mot bestämmelserna i upphovsrätten i USA och i andra länder. Den här enheten är uteslutande avsedd för kopiering av icke-upphovsrättsskyddat material, material som du har upphovsrätten till eller material som du har behörighet eller laglig rätt att kopiera. Om du är osäker på din rättighet att kopiera något material ska du kontakta en juridisk rådgivare.

## Licenser för öppen källkod

Du har rätt att erhålla en kopia av källkoden för programvaran som är licensierad enligt en öppen källkodslicens som ger dig rätt att få källkoden för programvaran (t ex GPL eller LGPL) skickat till dig på ett lämpligt medium, mot en administrativ avgift som täcker Doro AB: s kostnad för att hantera distribution och kostnader för media. Vänligen skicka en sådan begäran till Doro AB, Open Source Software Operations, Jörgen Kocksgatan 1B, SE 211 20 Malmö, Sverige. För att en sådan begäran ska vara giltig, måste begäran göras inom tre (3) år från och med dagen för distributionen av denna produkt av Doro AB, eller i

fallet med koder som är licensierade under GPL v3, så länge Doro AB erbjuder reservdelar eller kundsupport för denna produktmodell.

## Specifik absorptionsnivå (SAR)

Enheten uppfyller tillämpliga internationella säkerhetskrav för exponering av radiovågor. Din mobila enhet både tar emot och sänder radiosignaler. Den är konstruerad för att inte överskrida de gränser för exponering för radiovågor (radiofrekventa elektromagnetiska fält) som rekommenderas i internationella riktlinjer från den oberoende vetenskapliga organisationen ICNIRP (International Commission of Non-Ionizing Radiation Protection).

Världshälsoorganisationen (WHO) har angett att nuvarande vetenskapliga rön innebär att inga särskilda försiktighetsåtgärder krävs vid användning av mobila enheter. Om du vill kunna reducera exponeringen rekommenderar WHO att du använder enheten mindre eller använder ett handsfree-tillbehör för att hålla enheten på avstånd från huvud och kropp.

Läs dokumentationen som medföljer din enhet för information om SAR-värden (Specific Absorption Rate).

## Korrekt kassering av produkten



(Avfall från elektrisk och elektronisk utrustning)  
(Gäller i länder med särskilda insamlingsssystem)



Denna symbol på själva produkten, dess tillbehör eller bruksanvisning innebär att produkten och dess elektroniska tillbehör (t.ex. laddare, headset, USB-kabel) inte får kastas tillsammans med vanligt hushållsavfall. För att man ska undvika att skada miljön och människors hälsa ska dessa delar sopsorteras separat och återvinnas för att en hållbar återanvändning av material ska främjas. Vid frågor om hur och var dessa produkter ska återvinnas på ett miljövänligt sätt ska privatpersoner kontakta inköpstället eller kommunen. Företag ska kontakta sin leverantör och läsa villkoren i inköpsdokumentationen. Denna produkt och dess elektroniska tillbehör får inte blandas med övrigt kommersiellt avfall. Denna produkt uppfyller RoHS-direktivet.

## Korrekt kassering av batterier i denna produkt



(Gäller i länder med särskilda insamlingsssystem)

Denna symbol på batteriet, i bruksanvisningen eller förpackningen visar att batteriet i produkten inte får kasseras i det vanliga hushållsavfallet. I de fall de förekommer innebär de kemiska beteckningarna Hg, Cd eller Pb att batteriet innehåller kvicksilver, kadmium eller bly överstigande referensnivåerna i EU:s batteridirektiv 2006/66. Om batterierna inte kasseras på korrekt sätt kan dessa ämnen skada människors hälsa eller miljön.

För att skydda naturresurser och främja återanvändning, sopsortera batterierna separat och återvinn dem genom att lägga dem i kommunens batteriinsamlingsbehållare.

---

## EU-försäkran om överensstämmelse

Doro Care AB försäkrar härmed att denna typ av radioutrustning DTO-0410 (Doro Tablet) överensstämmer med följande direktiv: 2014/53/EU och 2011/65/EU inklusive det delegerade direktivet (EU) 2015/863 som ändrar bilaga II. Fulltextversionen av EG-försäkran om överensstämmelse finns tillgänglig via följande internetadress: [www.doro.com/dofc](http://www.doro.com/dofc).

## Försäkran om ekodesign, energieffektivitet för externa nätaggregat

Doro intygar härmed att den externa strömförsörjningen för denna enhet överensstämmer med kommissionens förordning (EU) 2019/1782 om fastställande av krav på ekodesign för externa nätaggregat i enlighet med direktiv 2009/125/EG.

Fullständig information om kraven på ekodesign finns på följande webbadress: [www.doro.com/ecodesign](http://www.doro.com/ecodesign)



DTO-0410 (Doro Tablet) (1011)

Swedish

Version 1.0

©2022 Doro AB. All rights reserved.

[www.doro.com](http://www.doro.com)



REV 20449 – STR 20220914